

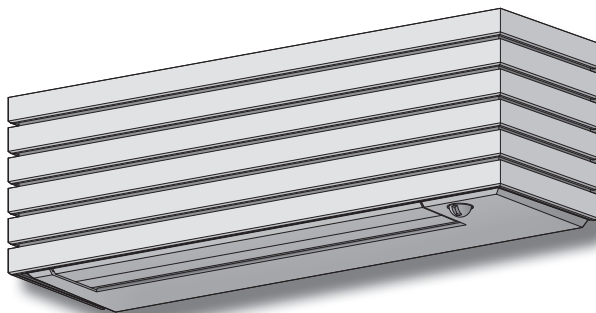

R32

ภาษาไทย

คู่มือการติดตั้งและคู่มือการใช้งาน เครื่องปรับอากาศ (แบบแยกส่วน)





สแกนรหัส QR Code เพื่อเข้าถึงคู่มือการติดตั้งและคู่มือการใช้งานบนเว็บไซต์
<https://www.toshiba-carrier.co.th/carrier-manuals>
คู่มือมีให้บริการในภาษาอังกฤษ/ภาษาไทย



ตัวเครื่องภายใน
42TVGA013, 018, 024

ตัวเครื่องภายนอก
38TVGA013, 018, 024

ข้อควรระวังเพื่อความปลอดภัย

	อ่านข้อควรระวังในคู่มือนี้โดยละเอียดก่อนใช้งานเครื่อง		อุปกรณ์นี้เติมด้วยสารทำความเย็น R32
--	---	---	-------------------------------------

สัญลักษณ์คำเตือน	คำอธิบาย		
 CAUTION BURST HAZARD Open the service valves before the operation, otherwise there might be the burst.	ข้อควรระวัง อันตรายจากการระเบิด ให้เปิดวาล์วบริการก่อนเปิดใช้งานเครื่องปรับอากาศ มิฉะนั้นอาจเกิดการระเบิดขึ้นได้		
 <table border="1" style="margin-left: auto; margin-right: auto;"> <tr> <td style="text-align: center;">คำเตือน</td> </tr> <tr> <td style="text-align: center;">อันตรายถึงชีวิต ถ้าไม่ติดตั้งสายดิน</td> </tr> </table>	คำเตือน	อันตรายถึงชีวิต ถ้าไม่ติดตั้งสายดิน	คำเตือน ต้องทำการต่อสายดิน (งานสายกราวด์) การต่อสายดินที่ไม่สมบูรณ์อาจก่อให้เกิดไฟฟ้าช็อตได้
คำเตือน			
อันตรายถึงชีวิต ถ้าไม่ติดตั้งสายดิน			

ควรปฏิบัติตามข้อควรระวังที่ให้ไว้ในคู่มือเล่มนี้ เพื่อหลีกเลี่ยงความเสี่ยงด้านความปลอดภัยต่อไปนี้เป็นสัญลักษณ์และความหมาย	
 อันตราย	การใช้เครื่องอย่างไม่ถูกต้องอาจส่งผลให้มีความเป็นไปได้สูงที่จะเกิดการบาดเจ็บสาหัส (*1) หรือเสียชีวิตได้
 คำเตือน	การใช้งานที่ผิดอาจก่อให้เกิดการบาดเจ็บสาหัสหรือถึงแก่ชีวิต
 ข้อควรระวัง	การใช้งานที่ผิดอาจก่อให้เกิดการบาดเจ็บส่วนบุคคล (*2) หรือความเสียหายแก่ทรัพย์สิน (*3)

- *1: การบาดเจ็บสาหัส หมายถึง ตาบอด บาดเจ็บ แผลไหม้ (ร้อนหรือเย็น) ไฟฟ้าช็อต กระตุกแตกหัก หรือการได้รับสารพิษ ซึ่งมีผลกระทบและจำเป็นต้องเข้ารับการรักษาในโรงพยาบาลหรือได้รับการรักษาในฐานะผู้ป่วยนอกเป็นระยะเวลานาน
- *2: การบาดเจ็บส่วนบุคคล หมายถึง อุบัติเหตุเล็กน้อย การลุกไหม้หรือไฟดูด ซึ่งไม่จำเป็นต้องเข้ารับรักษาตัวในโรงพยาบาล
- *3: ความเสียหายแก่ทรัพย์สิน หมายถึง ความเสียหายที่รุนแรงกว่า ซึ่งส่งผลต่อทรัพย์สินหรือทรัพย์สิน

สำหรับการใช้งานทั่วไป

สายจ่ายไฟและสายเชื่อมต่อของตัวเครื่องภายนอกอย่างน้อยจะต้องเป็นสายชนิดอ่อน หุ้มด้วยโพลีคลอโรพรีน (แบบ H07RN-F) หรือสายไฟที่ตรงตามข้อกำหนด 60245 IEC66 (ควรติดตั้งตามข้อกำหนดการเดินสายไฟ)

ข้อควรระวัง การปลดสายเครื่องจากตัวจ่ายไฟหลัก

เครื่องนี้ต้องได้รับการต่อเข้ากับตัวจ่ายไฟหลักด้วยเบรกเกอร์วงจรไฟฟ้าหรือสวิตช์ที่มีการแยกขั้วลัมพ์ส้อย่างน้อย 3 mm ในทุกขั้ว

อันตราย

- ใช้โดยผู้ชำนาญงานเท่านั้น
- ปิดตัวจ่ายไฟหลักก่อนการปฏิบัติงานที่เกี่ยวข้องกับไฟฟ้า ให้แน่ใจว่าได้ปิดสวิตช์ไฟทั้งหมดแล้ว การละลายอาจทำให้เกิดไฟฟ้าช็อต
- ต่อสายไฟอย่างถูกต้อง
ถ้าต่อสายผิดพลาดอาจทำให้อุปกรณ์ไฟฟ้าเกิดการเสียหายได้
- ตรวจสอบสายดินอย่าให้ขาดหรือหลุด
- อย่าติดตั้งใกล้กับแหล่งก๊าซไวไฟหรือไอก๊าซ
การละลายไม่ปฏิบัติตามคำแนะนำ อาจเป็นผลให้เกิดเพลิงไหม้หรือระเบิด
- เพื่อเป็นการป้องกันตัวเครื่องภายในไม่ให้ร้อนเกินไปและไม่ทำให้เกิดอันตรายจากเพลิงไหม้ วางเครื่องให้ห่าง (มากกว่า 2 m) จากแหล่งความร้อน เช่น เครื่องกระจายความร้อน เครื่องทำความร้อน เตาลม เต้าไฟ เป็นต้น
- ในการเคลื่อนย้ายเครื่องปรับอากาศไปติดตั้งในที่อื่นๆ ควรระมัดระวังในการอัดสารทำความเย็น (R32) ถ้าอากาศหรือก๊าซใดๆ ผสมเข้าไปในสารทำความเย็น แรงดันก๊าซภายในวงจรสารทำความเย็นอาจสูงขึ้นแบบผิดปกติ และอาจเป็นสาเหตุของการระเบิดของท่อและเกิดอันตรายได้
- ในกรณีที่สารทำความเย็นรั่วออกจากท่อในระหว่างทำการติดตั้ง ให้รีบเปิดรับอากาศเข้ามาในห้อง ถ้าสารทำความเย็นถูกทำให้ร้อนด้วยไฟหรืออื่นๆ จะทำให้เกิดก๊าซพิษ
- ห้ามประกบ ช่อมแซม เปิด หรือถอดฝาครอบ อาจทำให้ได้รับอันตรายจากแรงเคลื่อนไฟฟ้าสูง กรุณาติดต่อตัวแทนจำหน่ายหรือผู้ชำนาญงานในการประกบการดังกล่าว
- การปิดเครื่องปรับอากาศไม่ได้เป็นการป้องกันไฟฟ้าช็อตซึ่งอาจเกิดขึ้นได้
- ควรติดตั้งเครื่องปรับอากาศตามข้อกำหนดว่าด้วยการเดินสายไฟ

อันตราย

- จะต้องเก็บอุปกรณ์ไว้ในห้องที่ไม่มีองค์ประกอบให้เกิดไฟ (เช่น เปลวไฟ อุปกรณ์ที่ใช้ก๊าซหรือเครื่องทำความร้อน)
- เพื่อหลีกเลี่ยงไม่ให้เกิดอัคคีภัย การระเบิด หรือการบาดเจ็บ ควรใช้เครื่องให้ห่างจากก๊าซที่เป็นอันตราย (ก๊าซไวไฟ หรือก๊าซพิษ) หรือวัตถุที่ก่อให้เกิดอันตรายในบริเวณอุปกรณ์

คำเตือน

- อย่าแก้ไขดัดแปลงเครื่องโดยการถอดตัวป้องกัน หรือลัดวงจรสวิตช์ภายในเพื่อความปลอดภัย
- ก่อนทำงานเกี่ยวกับไฟฟ้า ควรตัดปลั๊กที่ได้มาตรฐานเข้ากับสายจ่ายไฟ และต่อสายดินให้กับอุปกรณ์
- ห้ามใช้สารทำความเย็นชนิดอื่นนอกจากที่ระบุไว้ในตัวเครื่องภายนอก มิฉะนั้นอาจมีแรงดันสูงผิดปกติเกิดขึ้นในวงจรการทำงาน ซึ่งอาจทำให้ผลิตภัณฑ์นี้ทำงานผิดปกติ หรือเกิดการระเบิด
- ห้ามใช้วิธีการเร่งการละลายน้ำแข็งหรือวิธีการกำจัดน้ำแข็งอื่นๆ นอกเหนือจากคำแนะนำโดยผู้ผลิต
- สารทำความเย็นอาจไม่มีกลิ่น
- อย่าเจาะหรือเผาเนื่องจากเครื่องถูกอัดความดันไว้ อย่าให้เครื่องโดนความร้อน เปลวไฟ ประกายไฟ หรือแหล่งกำเนิดหรือแหล่งติดไฟอื่นๆ
- ขณะติดตั้ง ควรใช้อุปกรณ์พิเศษสำหรับสารทำความเย็นแบบ R32 โดยเฉพาะ
- ความหนาของท่อทองแดงที่ใช้ R32 จะต้องมากกว่า 0.8 mm
- หลังจากการติดตั้ง หรือการบำรุงรักษาแล้ว ควรตรวจยืนยันว่าไม่มีการรั่วของสารทำความเย็นเกิดขึ้น หากสารทำความเย็นติดไฟ อาจทำให้เกิดก๊าซพิษได้
- สอดคล้องกับระเบียบแห่งชาติว่าด้วยเรื่องก๊าซ
- ห้ามเพิ่มอุปกรณ์ใดๆ ที่โรงงานไม่ได้แนะนำไว้
- อย่าให้ร่างกายรับลมเย็นหรือร้อนโดยตรงจากเครื่องปรับอากาศเป็นเวลานาน
- ยานำนิ้วหรือสิ่งของเข้าไปในช่องลมเข้าหรือลมออก
- เมื่อเกิดความผิดปกติขึ้น (มีกลิ่นไหม้ ฯลฯ) ให้หยุดใช้เครื่องปรับอากาศ และหยุดการเชื่อมต่อกับกระแสไฟฟ้า และปิดอุปกรณ์ตัดวงจร

คำเตือน

- เด็กที่มีอายุตั้งแต่ 8 ปีขึ้นไป และบุคคลที่มีสภาพร่างกาย การรับรู้ หรือสภาพจิตใจไม่ปกติ หรือ ขาดความรู้และประสบการณ์สามารถใช้เครื่องปรับอากาศนี้ได้ แต่ต้องมีการควบคุมดูแลหรือได้รับคำแนะนำเกี่ยวกับการใช้งานอุปกรณ์ในวิธีที่ปลอดภัย และเข้าใจถึงอันตรายที่อาจเกิดขึ้น ไม่ควรปล่อยให้เด็กเล่นเครื่องปรับอากาศ ไม่ควรให้เด็กเป็นผู้ทำความสะอาด และบำรุงรักษา โดยที่ไม่มีการควบคุมดูแล
- หลังการติดตั้ง โปรดตรวจสอบรายละเอียดด้านล่างก่อนการเปิดใช้งาน
 - ท่อมีการเชื่อมต่ออย่างถูกต้องและไม่มีการรั่วไหล
 - วาล์วเปิดอยู่เต็มที่

การทำงานของคอมเพรสเซอร์ที่วาล์วปิดอยู่อาจทำให้เกิดแรงดันสูงผิดปกติและทำให้ชิ้นส่วนเสียหายได้ การรั่วไหลที่ท่อต่ออาจดูดอากาศเข้าไปและทำให้แรงดันสูงขึ้นจนทำให้เกิดการระเบิดและการบาดเจ็บได้
- ระหว่างที่มีการทำบีมดาวนเพื่อเก็บสารทำความเย็น ดำเนินการตรวจสอบให้แน่ใจว่าได้ดำเนินการตามขั้นตอนด้านล่างต่อไปนี้
 - ห้ามผสมอากาศเข้าไปในวงจรสารทำความเย็น
 - หยุดคอมเพรสเซอร์ก่อนถอดท่อสารทำความเย็น หลังจากที่วาล์วร่วมปิดจนสุด

การถอดท่อในระหว่างที่คอมเพรสเซอร์กำลังทำงานและวาล์วที่บรรจุเปิดอยู่ อาจทำให้อากาศถูกดูดเข้าไปและแรงดันวงจรทำความเย็นจะสูงผิดปกติ และทำให้เกิดการระเบิดหรือการบาดเจ็บขึ้นได้

ข้อควรระวัง

- ถ้าเครื่องถูกน้ำหรือความชื้นก่อนการติดตั้ง อาจทำให้เกิดไฟฟ้าลัดวงจรได้ อย่าเก็บเครื่องไว้ในห้องใต้ดินที่ชื้น หรือให้เครื่องถูกฝนหรือน้ำ
- หลังนำเครื่องออกจากบรรจุภัณฑ์ ตรวจสอบความเสียหายที่อาจเกิดขึ้นอย่างละเอียด
- อย่าติดตั้งเครื่องในสถานที่ซึ่งอาจมีการรั่วไหลของก๊าซไวไฟเกิดขึ้น ในกรณีที่ก๊าซรั่วและสะสมอยู่โดยรอบตัวเครื่อง อาจทำให้เกิดไฟไหม้ได้
- อย่าติดตั้งในสถานที่ซึ่งจะเพิ่มความชื้นให้กับเครื่อง อย่าติดตั้งในสถานที่ซึ่งสามารถขยายระดับเสียงของเครื่องหรือ สถานที่ซึ่งมีเสียงและลมที่เป่าออกมาอาจรบกวนเพื่อนบ้าน
- เพื่อหลีกเลี่ยงการได้รับบาดเจ็บ ระวังเมื่อจับถือส่วนที่มีขอบคม

ข้อควรระวัง

- กรุณาอ่านคู่มือด้านความปลอดภัยอย่างละเอียดก่อนติดตั้งเครื่อง ในคู่มือประกอบด้วยคำแนะนำสำคัญเพื่อการติดตั้งอย่างถูกต้อง
- ผู้ผลิตจะไม่รับผิดชอบใดๆ หากเกิดความเสียหายที่เกิดจากการไม่อ่านข้อมูลโดยละเอียดจากคู่มือนี้
- ห้ามล้างอุปกรณ์ด้วยน้ำ เพราะอาจทำให้ไฟฟ้าช็อต
- ห้ามใช้เครื่องปรับอากาศเพื่อจุดประสงค์อื่นเช่นการถนอมอาหาร และเลี้ยงสัตว์
- ห้ามเหยียบหรือวางสิ่งของต่างๆ บนอุปกรณ์ทั้งตัวเครื่องภายในและภายนอก
- อย่าสัมผัสสกริปอลูมิเนียม
- ก่อนการทำความสะอาด ให้ปิดสวิทซ์หลักและปิดอุปกรณ์ตัดต่อวงจร
- เมื่อไม่ได้ใช้อุปกรณ์เป็นเวลานาน ให้ปิดสวิทซ์หลักและปิดอุปกรณ์ตัดต่อวงจร
- แนะนำให้บำรุงรักษาอุปกรณ์นี้โดยผู้เชี่ยวชาญเมื่อใช้งานมาเป็นระยะเวลาไม่นาน
- ผู้ผลิตจะไม่รับผิดชอบใดๆ หากเกิดความเสียหายที่เกิดจากการไม่อ่านข้อมูลโดยละเอียดจากคู่มือนี้
- ตัวเครื่องภายในจะต้องได้รับการติดตั้งที่ความสูงอย่างน้อย 2.5 m และต้องหลีกเลี่ยงการวางสิ่งของใดๆ ไว้บนตัวเครื่องภายในด้วย

ข้อกำหนดในการแจ้งการไฟฟ้าส่วนท้องถิ่น

โปรดตรวจสอบให้แน่ใจว่าได้แจ้งการไฟฟ้าส่วนท้องถิ่นให้ทราบถึงการติดตั้งเครื่องนี้ก่อนดำเนินการแล้ว หากประสบปัญหาใดๆ หรือหากการไฟฟ้าไม่อนุญาตให้ทำการติดตั้งหน่วยงานผู้ให้บริการควรมาตรการรับมือที่เหมาะสม

■ ข้อมูลที่สำคัญเกี่ยวกับสารทำความเย็น

เครื่องปรับอากาศนี้บรรจุก๊าซเรือนกระจกกลุ่มฟลูออรีนเกต อย่าระบายก๊าซเข้าสู่บรรยากาศ ประเภทของสารทำความเย็น: **R32**

ค่า GWP⁽¹⁾: **675** * (ตัวอย่าง R32 ref. AR4)

⁽¹⁾GWP = ค่าศักยภาพในการทำให้เกิดภาวะโลกร้อน

ปริมาณสารทำความเย็นจะระบุไว้ที่ป้ายข้อมูลของผลิตภัณฑ์





* ค่านี้จะอ้างอิงตามระเบียบว่าด้วยก๊าซกลุ่มฟลูออรีนเกต (F gas regulation) 517/2014

คู่มือการติดตั้ง

ชิ้นส่วนอุปกรณ์เสริม

ตัวเครื่องภายใน								
หมายเลข	ชื่อชิ้นส่วน	จำนวน	หมายเลข	ชื่อชิ้นส่วน	จำนวน	หมายเลข	ชื่อชิ้นส่วน	จำนวน
①	แผ่นติดตั้ง	1	④	โครงเสียบรีโมทคอนโทรล	1	⑦	สกรู	2
②	รีโมทคอนโทรลแบบไร้สาย	1	⑤	สกรูยึด	8	⑧	แผ่นกรอง Ultra Pure	2
③	แบตเตอรี่	2	⑥	สกรูหัวแบน	2	⑨	คู่มือการติดตั้งและคู่มือการใช้งาน (คู่มือนี้)	1

สำหรับรุ่น 18k, 24k

ตัวเครื่องภายนอก			
ชื่อชิ้นส่วน	จำนวน	รูปร่าง	การใช้งาน
สายรัด	2		สำหรับรัดสายไฟ
บุชยาง	1		สำหรับป้องกันการขีดข่วนของสายไฟ
ชิ้นส่วนป้องกันสำหรับการเดินท่อ	1		สำหรับป้องกันการเดินท่อ (ท่อ)
แผ่นยาง	1		สำหรับกันส้วรื้อลอยคานขนาดเล็ก

การบำรุงรักษา

⚠️ ข้อควรระวัง

- ปิดเครื่องตัดกระแสไฟฟ้าเป็นอันดับแรก

● ตัวเครื่องภายในและรีโมทคอนโทรล

- ทำความสะอาดตัวเครื่องภายในและรีโมทคอนโทรลโดยใช้ผ้าชุบน้ำหมาดๆ เมื่อจำเป็น
- ห้ามใช้น้ำมันเบนซิน, ทินเนอร์, ผงซักฟอก หรือน้ำยาคำจัดฝุ่นที่เป็นสารเคมี

● แผ่นกรองอากาศ

- ทำความสะอาดแผ่นกรองทุกๆ 2 สัปดาห์
 1. เปิดหน้ากกด้านหน้า
 2. ถอดแผ่นกรองออก ถ้าแผ่นกรองติดอยู่บนแผ่นกรองอากาศ
 3. ดูดฝุ่นหรือล้างแผ่นกรองด้วยน้ำ แล้วปล่อยให้แห้ง
 4. ประกอบแผ่นกรองเข้าที่และปิดหน้ากกด้านหน้า

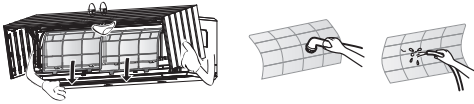

● แผ่นกรอง Ultra Pure

- ทำความสะอาดทุกๆ 3-6 เดือนเมื่อมีฝุ่นเกาะหรืออุดตันบริเวณแผ่นกรอง
 1. ควรใช้เครื่องดูดฝุ่นทำความสะอาดแผ่นกรองโดยดูดฝุ่นที่เกาะหรืออุดตันภายในแผ่นกรอง หรือใช้เครื่องเป่าลมเป่าฝุ่นออกจากแผ่นกรอง
 2. หากจำเป็นต้องใช้น้ำล้างทำความสะอาด ให้ใช้น้ำสะอาดล้างทำความสะอาดแผ่นกรอง ตากแดดประมาณ 3-4 ชั่วโมงหรือจนกว่าแผ่นกรองจะแห้งสนิท หรือใช้เครื่องเป่าลมเป่าให้แห้ง อย่างไรก็ตามการล้างด้วยน้ำอาจทำให้ประสิทธิภาพการทำงานของแผ่นกรองลดลง
 3. เปลี่ยนแผ่นกรองอย่างน้อยทุกๆ 2 ปี (โปรดติดต่อสอบถามตัวแทนจำหน่ายเพื่อสั่งซื้อแผ่นกรองใหม่) P/N : RB-A622DA

● หมายเหตุ

- อายุการใช้งานของแผ่นกรองขึ้นอยู่กับระดับของฝุ่นที่อยู่ในสภาวะแวดล้อมนั้น
- หากระดับของฝุ่นมีมาก อาจจะต้องทำความสะอาดและเปลี่ยนแผ่นกรองบ่อย
- เราขอแนะนำให้คุณติดตั้งแผ่นกรองอากาศเพื่อเพิ่มประสิทธิภาพของเครื่องปรับอากาศ ในการกรองอากาศบริสุทธิ์และดับกลิ่นมากยิ่งขึ้น

ขนาดและน้ำหนักของเครื่องปรับอากาศ

ตัวเครื่องภายใน			ตัวเครื่องภายนอก		
รุ่น	ขนาดของตัวเครื่อง (สูง x กว้าง x ลึก)	น้ำหนัก	รุ่น	ขนาดของตัวเครื่อง (สูง x กว้าง x ลึก)	น้ำหนัก
42TVGA013	293 × 940 × 257 mm	16 kg	38TVGA013	630 × 800 × 300 mm	35 kg
42TVGA018	293 × 940 × 257 mm	16 kg	38TVGA018	890 × 900 × 320 mm	56 kg
42TVGA024	293 × 940 × 257 mm	16 kg	38TVGA024	890 × 900 × 320 mm	56 kg

ผังการติดตั้งตัวเครื่องภายในและภายนอก

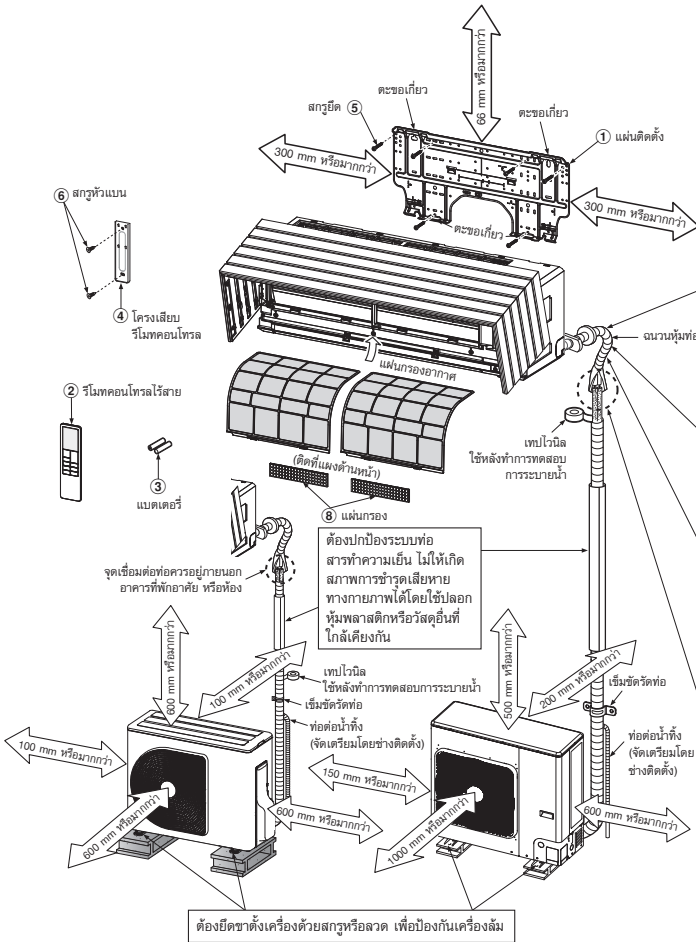

การต่อท่อด้านหลังซ้าย, ด้านล่างซ้าย และด้านซ้าย

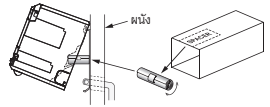

ติดตั้งส่วน SPACER จากกล่องบรรจุภัณฑ์ของตัวเครื่องภายใน ม้วนแล้วใส่ไว้ระหว่างตัวเครื่องภายในและผนังเพื่อหมุนตัวเครื่องภายในให้ทำงานได้อย่างอิสระ

การต่อท่อเสริมสามารถต่อออกด้านหลังซ้าย, ด้านหลังขวา, ด้านล่างขวา หรือด้านล่างซ้าย

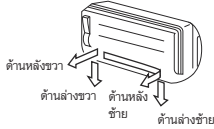

ใช้ปูนอุดปิดรูผนัง
หลังจากติดตั้งท่อสารทำความเย็น สายไฟ และท่อระบายน้ำเสร็จแล้ว ให้ใช้ปูนอุดปิดรูเพื่อป้องกันการรั่วซึมของน้ำ

ไม่ควรให้หย่อนน้ำทิ้งเกิดการหย่อน



ตรวจสอบให้แน่ใจว่าท่อที่อยู่ที่อยู่ในตำแหน่งลาดเอียงลง

การต่อแบบปลายบานควรติดตั้งภายนอกอาคาร

ห้ามวนวนท่อสารทำความเย็นแยกกัน ไม่ควรวุ่นจนวนรวม



ชิ้นส่วนในการติดตั้ง

รหัสชิ้นส่วน	ชื่อชิ้นส่วน	จำนวน
A	ท่อส่งสารทำความเย็น ด้านของเหลว : Ø6.35 mm ด้านก๊าซ : Ø9.52 mm (สำหรับรุ่น 13k) : Ø12.70 mm (สำหรับรุ่น 18k, 24k)	อย่างละหนึ่งชิ้น
B	วัสดุที่ใช้เป็นฉนวนท่อ (โฟมโพลีเอธิลีนหนา 6 mm) สำหรับรุ่น 13k วัสดุที่ใช้เป็นฉนวนท่อ (โฟมโพลีเอธิลีนหนา 8 mm) สำหรับรุ่น 18k, 24k	1
C	ปูนอุดและเทปไวโอลิน	อย่างละหนึ่งชิ้น

การจัดวางสลักเกลียวยึดของตัวเครื่องภายนอก

- ยึดตัวเครื่องภายนอกให้แน่น ด้วยสลักเกลียวเสมอและเป็นเกลียวถ้าเครื่องถูกลมกระโชก
- ใช้สลักเกลียวเสมอและเป็นเกลียวขนาด Ø8 mm หรือ Ø10 mm

สำหรับรุ่น 13k

สำหรับรุ่น 18k, 24k

(หน่วย : mm)

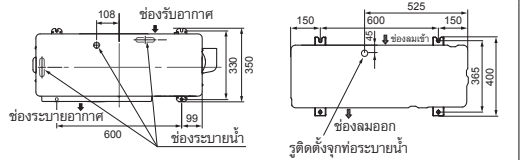

ตัวเครื่องภายใน

สถานที่ติดตั้ง

- สถานที่ซึ่งมีพื้นที่โดยรอบเครื่องตามที่แสดงไว้ในผังการติดตั้ง
- สถานที่ซึ่งไม่มีสิ่งกีดขวางใกล้ช่องลมเข้าและช่องลมออก
- สถานที่ซึ่งติดตั้งต้องส่งไปยังตัวเครื่องภายนอกได้ง่าย
- สถานที่ซึ่งสามารถเปิดหน้ากากล่องออกได้
- ตัวเครื่องภายในจะต้องได้รับการติดตั้งด้วยความสูงอย่างน้อย 2.5 m และต้องหลีกเลี่ยงการวางสิ่งของใดๆ ไว้บนเครื่องภายในด้วย

⚠️ ข้อควรระวัง

- ควรหลีกเลี่ยงแสงแดดที่ส่องไปยังตัวรับโรยสารของตัวเครื่องภายในได้โดยตรง
- ไม่ควรไปรบกวนเสาอากาศในตัวเครื่องภายในใกล้กับแหล่ง RF

รีโมทคอนโทรล

- ไม่ควรมีสิ่งกีดขวางการส่งสัญญาณจากรีโมทคอนโทรล เช่น กำแพง ซึ่งจะกั้นสัญญาณจากตัวเครื่องภายในได้
- อย่าติดตั้งรีโมทคอนโทรลในสถานที่ถูกแสงแดดโดยตรง หรือใกล้กับแหล่งทำความร้อน เช่น เตาไฟ
- เก็บรีโมทคอนโทรลให้ห่างจากเครื่องรับโทรทัศน์หรือเครื่องเสียงที่ใกล้ที่สุดอย่างน้อย 1 m (เพื่อป้องกันการรบกวนของสัญญาณ)
- ตำแหน่งของรีโมทคอนโทรลถูกกำหนดตามที่แสดงไว้ด้านล่าง

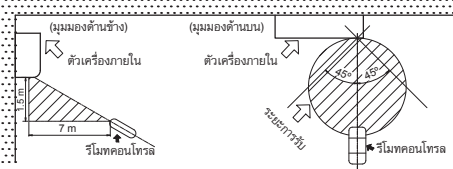

การเจาะรูและการติดตั้ง

การเจาะรู

เมื่อติดตั้งเพื่อลดความเย็นจากด้านหลัง

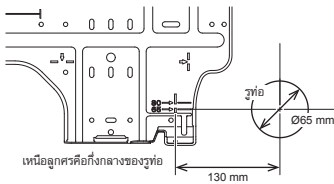

1. หลังจากกำหนดตำแหน่งของบนแผ่นยึด (➡) เจาะรูท่อ (Ø65 mm) ให้เฉียงลงไปตามทางตัวเครื่องภายนอกเพียงเล็กน้อย

หมายเหตุ

- เมื่อเจาะผนังที่มีโครงโลหะ โครงลวด หรือแผ่นโลหะ ให้ใช้ผ้าปิดสำหรับรูท่อซึ่งขายต่างหาก

การติดตั้งแผ่นติดตั้ง

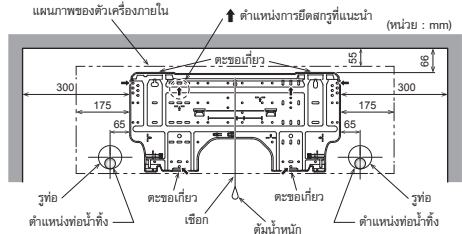

การเตรียมการติดตั้งตัวเครื่องภายในกับผนังโดยตรง

- ในกรณีที่ไม่มีอิฐ คอนกรีต หรือประเภทของผนังที่คล้ายๆ กัน ให้กำหนดตำแหน่งสลักยึดบนผนังตามตำแหน่งที่แสดงด้านล่าง เพื่อทำการเจาะรูสำหรับใส่สลักงูเพื่อติดตั้งสลักยึดให้เหมาะสม

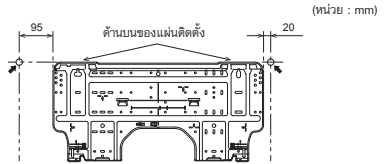

- ควรใช้สลักงูทำการยึดตัวเครื่องภายในโดยตรงกับผนังตามจุดที่กำหนดตำแหน่งไว้ก่อนหน้านี้นี้

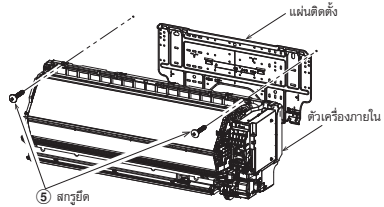

มีพื้นที่ว่างใต้ตัวเครื่องภายใน

- เว้นพื้นที่ว่างในการเคลื่อนที่ของหน้ากากล่องด้านหน้า และระยะเคลื่อนที่ของใบปรับทิศทางลมแนวนอนเหนือราวผ้าผ่าน บัวหน้าต่าง หรือ วัตถุอื่นๆ

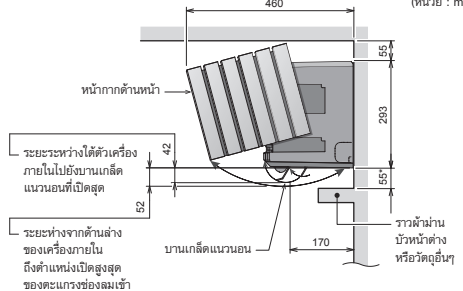

⚠️ ข้อควรระวัง

- หากมีราวผ้าผ่าน บัวหน้าต่าง หรือ วัตถุอื่น ๆ ให้ทำการเว้นที่จากตัวเครื่อง ภายในประมาณ 55 mm หรือมากกว่า
- หากเว้นที่น้อยเกินกว่า 55 mm จะกระทบกับการเปิดหรือการปิดของหน้าต่าง ด้านหน้าและบานเกล็ดแนวนอน
- อย่างไรก็ตาม ไม่ควรมีวัตถุใดๆ อยู่ในตำแหน่งของช่องลมออก ซึ่งจะกีดขวางทิศทางการไหลของอากาศและทำให้ประสิทธิภาพในการทำความเย็นลดลง

● เมื่อติดตั้งหน้าต่างกับผนังโดยตรง

1. ติดแผ่นติดตั้งเข้ากับผนังใช้สกรูยึดที่ส่วนบนและส่วนล่างเพื่อเกี่ยวเข้ากับตัวเครื่องภายใน
2. การติดแผ่นติดตั้งบนผนังคอนกรีตด้วยสลักเกลียวเสมอ ให้ใช้รูสำหรับสลักเกลียวเสมอตามภาพแสดงด้านล่าง
3. ติดตั้งแผ่นติดตั้งบนผนังตามแนวนอน

⚠️ ข้อควรระวัง

- เมื่อติดตั้งแผ่นติดตั้งด้วยสกรูยึด อย่าใช้รูสำหรับสลักเกลียวเสมอ ไม่เช่นนั้นเครื่องอาจตกลงมา และทำให้ได้รับบาดเจ็บและความเสียหายต่อทรัพย์สิน

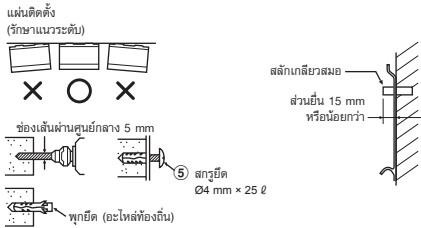

⚠️ ข้อควรระวัง

- การติดตั้งเครื่องไม่มั่นคงอาจทำให้ได้รับบาดเจ็บและความเสียหายต่อทรัพย์สินถ้าเครื่องตกลงมา

- ในกรณีที่ผนังเป็นแบบบล็อก อิฐ คอนกรีต หรือชนิดคล้ายกันนี้ ให้เจาะรูเส้นผ่านศูนย์กลางขนาด 5 mm ที่ผนัง
- ใส่ทุกยึดสำหรับสกรูยึด ⑤

หมายเหตุ

- ยึดมุมสี่ด้านและส่วนล่างของแผ่นติดตั้งด้วยสกรูยึด 6 ตัว เพื่อติดตั้ง

การติดตั้งหน้าต่างและท่อส่ง

● การวางท่อน้ำทิ้งและท่อส่ง

- เนื่องจากหยดน้ำจะทำให้เครื่องมีปัญหา จึงต้องหุ้มฉนวนท่อเชื่อมทั้งสองท่อ (ใช้โฟมโพลีส�티นเป็นวัสดุกันความร้อน)
- การเชื่อมต่อท่อต่างๆ ควรทำการติดตั้งตามคำแนะนำต่อไปนี้

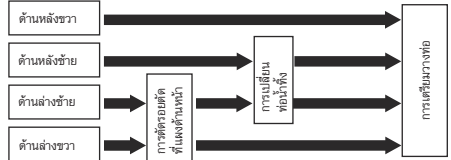

• ด้านหลังขวา

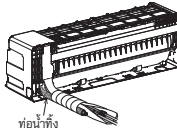

• ด้านหลังซ้าย

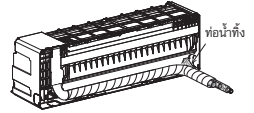

• ด้านล่างขวา

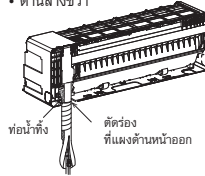

• ด้านล่างซ้าย

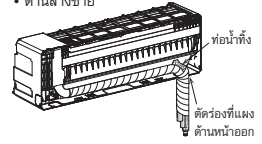

1. การตัดรอยตัดที่แผงด้านหน้า

- ทำการตัดร่องที่ด้านล่างซ้ายหรือด้านล่างขวาที่แผงด้านหน้าสำหรับเชื่อมต่อท่อด้านล่างซ้ายหรือด้านล่างขวาด้วยเลื่อยฉลุ

2. การเปลี่ยนท่อน้ำทิ้ง

- ท่อน้ำทิ้งถูกติดตั้งไว้ทางด้านขวาจากโรงงาน
- สำหรับการเชื่อมต่อด้านล่างซ้ายและด้านหลังซ้าย จำเป็นที่จะต้องย้ายท่อน้ำทิ้งไปติดตั้งสลับกับจุดเปิดท่อน้ำทิ้ง

วิธีการตัดแผงด้านหน้า

- ในการเชื่อมต่อท่อด้านหลัง ขวา ด้านล่าง หรือด้านหน้าของแผงด้านหน้าทำการตัดออก
- แผงด้านหน้าสามารถถอดออกโดยการคลายสกรู 4 ตัว ที่ยึดเข้ากับตัวเครื่อง จากนั้นถอดแผงด้านหน้าออกจากตัวเครื่องหลักอย่างระมัดระวัง

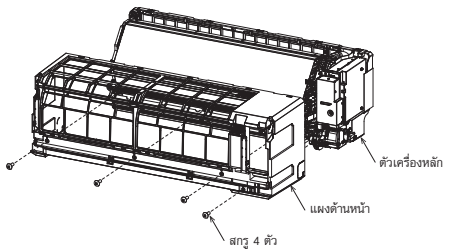

- สัญลักษณ์สำหรับการตัด มีระบุไว้ที่ด้านในของแผงด้านหน้าที่ตำแหน่งต่อไปนี้

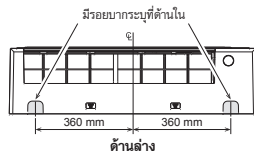

- ตัดทางออกของท่อจากด้านในของแผงด้านหน้าโดยใช้เลื่อยฉลุหรือเครื่องมือที่ใกล้เคียง
- เลื่อนพลาสติกจากการตัดนั้น ควรได้รับการตะไบออกด้วยตะไบครึ่งวงกลมหรือเครื่องมือที่ใกล้เคียง

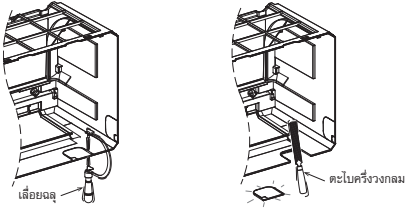

⚠️ ข้อควรระวัง

เมื่อทำการตัดแผงด้านหน้า โปรดระมัดระวังในการใช้เครื่องมือตัดและขอบที่แหลมคมอื่นๆ ของพลาสติก ซึ่งอาจจะทำให้เกิดการบาดเจ็บได้

วิธีการถอดหน้าทิ้ง

- คลายสกรูของชุด LED จากนั้นทำการดึงออกจากตัวเครื่องหลัก
- ทำการคลายสกรู 2 ตัวจากถาดน้ำทิ้ง จากนั้นทำการถอดถาดน้ำทิ้งอย่างระมัดระวัง ออกจากตัวเครื่องหลัก

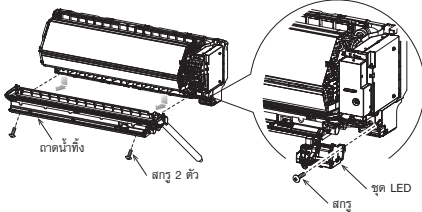

- ท่อน้ำทิ้งควรได้รับการถอดออกโดยการคลายสกรูที่ยึดท่อน้ำทิ้งออกอย่างระมัดระวัง จากนั้นหมุนแผ่นเหล็กของท่อน้ำทิ้งเพื่อนำออกจากถาดน้ำทิ้ง และทำการดึงท่อน้ำทิ้งออก

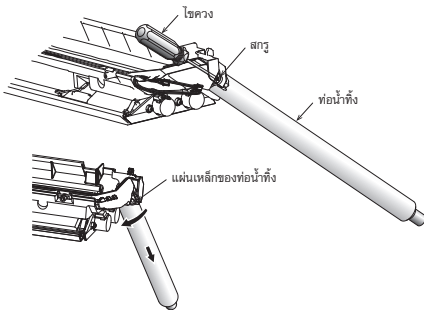

วิธีการติดตั้งท่อน้ำทิ้ง

- ในการประกอบท่อน้ำทิ้ง ทำการเลือกท่อน้ำทิ้งให้เข้าที่จนกระทั่งส่วนเชื่อมต่อ นั้นสัมผัสกับฉนวนกันความร้อน (โฟม) แล้วดันแผ่นเหล็กของท่อน้ำทิ้งอย่างระมัดระวังไปยังตำแหน่งที่กำหนดของถาดน้ำทิ้ง จากนั้นทำการยึดให้แน่นด้วยสกรูตัวเดิม

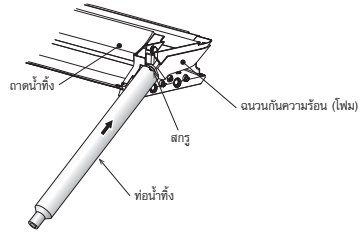

⚠️ ข้อควรระวัง

เมื่อทำการถอดหรือติดตั้งท่อระบายน้ำ ควรระมัดระวังขอบแหลมคมของแผ่นเหล็ก ซึ่งขอบแหลมคมนี้อาจทำให้เกิดการบาดเจ็บได้

วิธีการถอดจุกปิดท่อน้ำทิ้ง

- ใช้คีมหัวแหลมหนีบจุกปิดท่อน้ำทิ้ง แล้วดึงออก

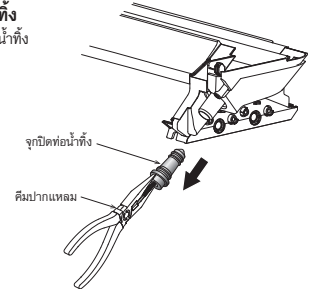

วิธีปิดจุกท่อน้ำทิ้ง

- 1) สอดประแจหกเหลี่ยม (4 mm) เข้าไปลงจุกปิดท่อน้ำทิ้ง

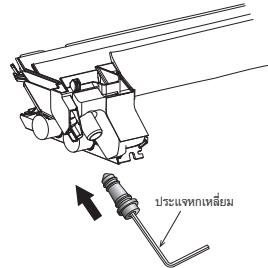

- 2) ดันจุกปิดท่อน้ำทิ้งเข้าไปให้แน่น

เวลาใส่จุกท่อน้ำทิ้ง ห้ามใส่น้ำมันหล่อลื่น (น้ำมันหล่อลื่นเครื่องยนต์) เพราะจะทำให้อายุการใช้งานสั้นลง และทำให้เกิดการรั่วที่จุกปิดท่อน้ำทิ้งได้

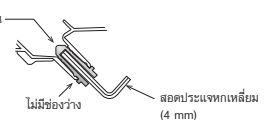

⚠️ ข้อควรระวัง

- ใส่ท่อน้ำทิ้งและจุกปิดท่อน้ำทิ้งให้แน่นหนา มิฉะนั้นน้ำอาจรั่วได้

การต่อท่อออกด้านซ้าย

- ตัดท่อเชื่อมต่อเพื่อใหวางอยู่เหนือพื้นผนังด้านบนไม่เกิน 43 มม หากวางท่อเชื่อมต่อกเกิน 43 มม เหนือพื้นผนัง อาจทำให้ติดตั้งตัวเครื่องภายในได้ไม่มั่นคง
- เมื่อตัดท่อเชื่อมต่อ ให้แน่ใจว่าได้ใช้ตัวตัดสปริงเพื่อไม่ให้ท่อแตก

ตัดท่อเชื่อมต่อกภายในรัศมี 30 มม

การต่อท่อหลังการติดตั้งเครื่อง (ดูรูป)

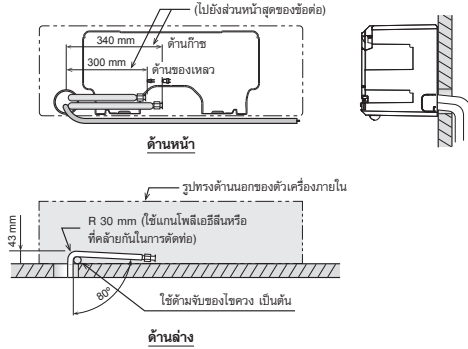

หมายเหตุ

- ถ้าตัดท่อไม่ถูกต้อง อาจทำให้ตัวเครื่องภายในติดบนผนังไม่มั่นคง หลังสอดท่อต่อเชื่อมผ่านรูท่อ ต่อท่อเชื่อมต่อเข้ากับท่อจากตัวเครื่องและพันรอบท่อด้วยเทปพันท่อ

ข้อควรระวัง

- พันท่อต่อ (2 ท่อ) และสายเชื่อมต่อเข้าด้วยกันให้แน่นด้วยเทปพันท่อ ในกรณีที่เป็นท่อออกทางซ้ายและทางด้านหลังซ้าย พันเฉพาะท่อต่อ (2 ท่อ) เข้าด้วยกันด้วยเทปพันท่อ

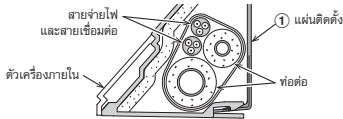

- วางท่ออย่างระมัดระวังเพื่อที่ว่าจะไม่มีท่อใดๆ ติดออกไปด้านหลังของตัวเครื่องภายใน
- ต่อท่อจากตัวเครื่องและท่อเชื่อมต่อเข้าด้วยกันอย่างระมัดระวัง แกะเทปที่หุ้มบนท่อเชื่อมต่อเพื่อหลีกเลี่ยงการพันเปลืองชั้นที่ข้อต่อ ห้ามข้อต่อด้วยเทปไวโอลินหรืออื่นๆ
- เนื่องจากหยดน้ำจะทำให้เครื่องมีปัญหา จึงต้องหุ้มฉนวนท่อเชื่อมต่อทั้งสองท่อ (ใช้โฟมโพลีเอทิลีนเป็นวัสดุกันความร้อน)
- เมื่อทำการตัดท่อ โปรดระมัดระวังไม่ให้ท่อแตก

การติดตั้งตัวเครื่องภายใน

1. สอดท่อผ่านช่องในผนัง และเกี่ยวตัวเครื่องภายในบนแผ่นติดตั้งเข้าที่ตะขอด้านบน
2. เลื่อนตัวเครื่องภายในไปมาซ้ายขวาเพื่อทดสอบว่าเครื่องเกี่ยวอยู่บนแผ่นติดตั้งแน่นดีแล้ว
3. ในขณะที่ยึดตัวเครื่องภายในเข้ากับผนัง ทำการยึดส่วนด้านล่างกับแผ่นติดตั้ง ตัวเครื่องภายในไปด้านหน้าเพื่อยืนยันว่าได้ทำการติดตั้งบนแผ่นติดตั้งอย่างมั่นคง

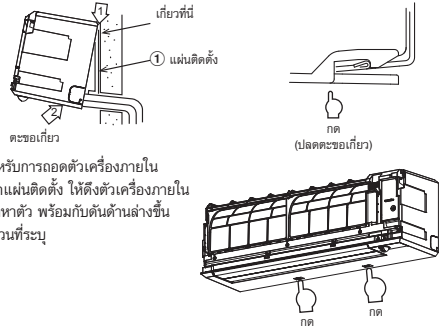

- สำหรับการถอดตัวเครื่องภายในจากแผ่นติดตั้ง ให้ดึงตัวเครื่องภายในเข้าหาตัว พร้อมกับดันด้านล่างซึ่งมีส่วนที่ระบุ

ข้อมูล

- ส่วนล่างของเครื่องภายในอาจหลวมขึ้นมา เนื่องจากสภาพของระบบท่อและไมอาจติดตั้งส่วนดังกล่าวเข้ากับแผ่นติดตั้งได้ ในกรณีดังกล่าว ให้ใช้สกรูที่ให้มายึดตัวเครื่องภายในเข้ากับแผ่นติดตั้งนั้น
- โดยเฉพาะอย่างยิ่งเมื่อท่อน้ำได้รับการดึงออกจากทางด้านซ้าย ตัวเครื่องภายในต้องได้รับการยึดไว้กับแผ่นติดตั้ง

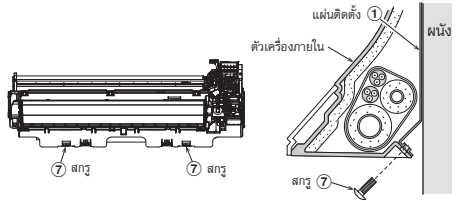

วิธีถอดตะแกรงช่องลมเข้า

1. ไปรตระมีดระงขณะเปิดตะแกรงช่องลมเข้า โดยให้เปิดขึ้นจนกระทั่งกั้นของตะแกรงสัมผัสกับตัวหยุดของแผงด้านหน้า
2. สอดไขควงเข้าไปใหลีกในช่องว่างระหว่างกั้นของตะแกรงช่องลมเข้าและแผงด้านหน้า

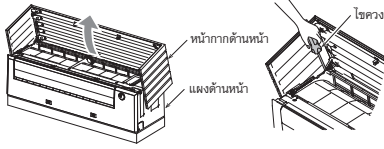

3. ใช้ไขควงค่อยๆ จัดกั้นด้านซ้ายและด้านขวาของตะแกรงช่องลมเข้าออก
 - ※ ใช้มือประคองบริเวณกึ่งกลางของตะแกรงช่องลมเข้า ในขณะที่ทำการจัดกั้นในแต่ละด้าน
4. ถอดเชือกนิรภัยออกจากตำแหน่งกึ่งกลางด้านบนของแผงด้านหน้า
 - กดส่วนที่เป็นเหล็กของเชือกนิรภัย จากนั้นดันออกไปทางด้านหลัง

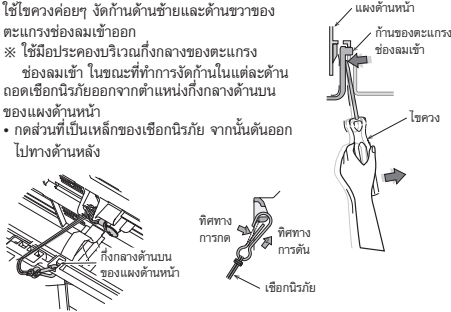

วิธีติดตั้งตะแกรงช่องลมเข้า

1. ใส่กั้นด้านซ้ายและด้านขวาของตะแกรงช่องลมเข้าให้ตรงกับช่องเสียบทั้งสองด้านของแผงด้านหน้า แล้วดันเข้าให้จนสุด
2. หมุนตัวยึดตะแกรงตามทิศทางของลูกศรจนสุด จากนั้นค่อยๆ ลุดตะแกรงช่องลมเข้าลง โดยตัวยึดตะแกรงจะทันทันที่ค้ำให้ตะแกรงเปิดค้างไว้
 - ※ ใช้มือประคองบริเวณกึ่งกลางของตะแกรงไว้ ขณะหมุนตัวยึดตะแกรงเพื่อค้างไว้ในตำแหน่งเปิด



3. เกี่ยวเชือกนิรภัยเข้ากับตำแหน่งกึ่งกลางด้านบนของแผงด้านหน้า
 - กดส่วนที่เป็นเหล็กของเชือกนิรภัย จากนั้นดึงออกมาทางด้านหน้า

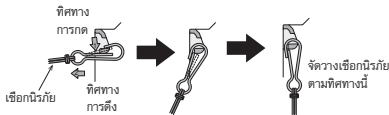

4. หมุนตัวยึดตะแกรงลง จากนั้นจึงปิดตะแกรงช่องลมเข้า ตรวจสอบให้แน่ใจว่าได้กดตามตำแหน่งที่ลูกศรระบุ เพื่อยึดตะแกรงช่องลมเข้าเข้ากับตัวเครื่องภายในให้แน่นสนิท

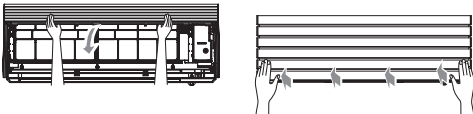

⚠️ ข้อควรระวัง

- ควรถอดตะแกรงช่องลมเข้าออกก่อนทำการติดตั้งเครื่องภายใน เพื่อหลีกเลี่ยงความเสียหายที่มุมของตะแกรงช่องลมเข้าหรือผนัง
- โปรดติดตั้งเชือกนิรภัยหลังจากที่ติดตั้งตะแกรงช่องลมเข้าเข้ากับตัวเครื่องภายในเรียบร้อยแล้ว
- ไม่แนะนำให้ถอดตะแกรงช่องลมเข้าในขณะที่เครื่องภายในได้ติดตั้งอยู่แล้ว อาจหลุดจากมือและทำให้เกิดความเสียหายได้

การระบายน้ำ

1. ปลดปล่อยน้ำทิ้งให้ลาดลง

หมายเหตุ

- ควรเจาะรูด้านนอกให้ลาดเอียงลงเล็กน้อย

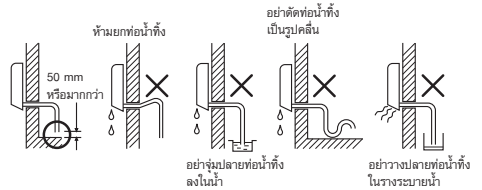

2. ตัดลงใสน้ำในภาครับน้ำทิ้ง เพื่อทดสอบการระบายของน้ำออกสู่ภายนอก
3. เมื่อต่อท่อตันทั้ง ทั้งส่วนเชื่อมต่อท่อตันที่ทั้งด้วยฉนวนหุ้มท่อ

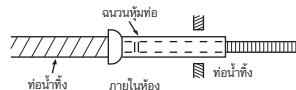

⚠️ ข้อควรระวัง

- จัดวางท่อน้ำทิ้งให้ระบายน้ำจากเครื่องได้สะดวก
- การระบายน้ำที่ไม่เหมาะสมทำให้เกิดการหยดของน้ำได้

- เครื่องปรับอากาศนี้ถูกออกแบบให้ระบายน้ำที่เกิดจากหยดน้ำซึ่งเกิดอยู่ด้านหลังของตัวเครื่องภายในให้ไหลลงภาครับน้ำทิ้ง
- ดังนั้นห้ามเก็บสายไฟและส่วนอื่นใดบนที่สูงเหนือโค้ดระบายน้ำ

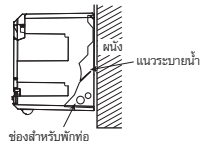

⚠️ ข้อควรระวัง

- ควรถอดตะแกรงช่องลมเข้าออกก่อนทำการติดตั้งเครื่องภายใน เพื่อหลีกเลี่ยงความเสียหายที่มุมของตะแกรงช่องลมเข้าหรือผนัง
- โปรดติดตั้งเชือกนิรภัยหลังจากที่ติดตั้งตะแกรงช่องลมเข้าเข้ากับตัวเครื่องภายในเรียบร้อยแล้ว
- ไม่แนะนำให้ถอดตะแกรงช่องลมเข้าในขณะที่เครื่องภายในได้ติดตั้งอยู่แล้ว อาจหลุดจากมือและทำให้เกิดความเสียหายได้

ตัวเครื่องภายนอก

สถานที่ติดตั้ง

- สถานที่ซึ่งมีพื้นที่โดยรอบตัวเครื่องภายนอกตามที่แสดงไว้ในผังการติดตั้ง
- สถานที่ซึ่งรองรับน้ำหนักตัวเครื่องภายนอกได้และไม่เพิ่มระดับเสียงและการสั่น
- สถานที่ซึ่งเสียงจากการทำงานและลมที่เป่าออกมาไม่รบกวนเพื่อนบ้าน
- สถานที่ซึ่งไม่ถูกลมกระโชก
- สถานที่ซึ่งไม่มีการรั่วของก๊าซไอไฟ
- สถานที่ซึ่งไม่กีดขวางทางเดิน
- เมื่อจะติดตั้งตัวเครื่องภายนอกในตำแหน่งที่ถูกยกขึ้น ยึดขาตัวเครื่องให้แน่น
- ความยาวของท่อที่ต้องใช้ได้

รุ่น	38TVGA013	38TVGA018	38TVGA024
ไม่ต้องเพิ่มสารทำความเย็น	สูงสุด 15 m	สูงสุด 15 m	สูงสุด 15 m
ความยาวสูงสุด	20 m	20 m	20 m
การเติมสารทำความเย็นเพิ่มเติม	16 - 20 m (20 g / 1 m)	16 - 20 m (20 g / 1 m)	16 - 20 m (20 g / 1 m)
การเติมสารทำความเย็นสูงสุด	0.95 kg	1.45 kg	1.50 kg

- ความสูงที่ใช้ได้ของพื้นที่ติดตั้งตัวเครื่องภายนอก

รุ่น	38TVGA013	38TVGA018	38TVGA024
ความสูงสูงสุด	12 m	12 m	12 m

- ติดตั้งในตำแหน่งซึ่งเครื่องปรับอากาศไม่เกิดปัญหากับพื้นหรือติดตั้งในที่ตั้งระบายน้ำได้ดี
- ติดตั้งในสถานที่ซึ่งสามารถติดตั้งเครื่องปรับอากาศในแนวนอนได้

ข้อควรระวังในการเติมสารทำความเย็น

- ใช้เครื่องชั่งที่ค่าความละเอียด 10 g ต่อหนึ่งเส้นตลับนี้ เมื่อมีการเพิ่มสารทำความเย็น
- ห้ามใช้เครื่องชั่งน้ำหนักทั่วไปหรือเครื่องมือลักษณะเดียวกันนี้

ข้อควรระวัง

- เมื่อติดตั้งตัวเครื่องภายนอกในบริเวณที่มีน้ำไหลหรือระบายน้ำอาจทำให้เกิดปัญหาได้ ให้ใช้การฉีโคลนหรือวัสดุเกาะเพื่อปัดรอยรั่ว

ข้อควรระวัง

1. ติดตั้งตัวเครื่องภายนอกโดยอย่าให้มีสิ่งกีดขวางการระบายอากาศ
2. เมื่อติดตั้งตัวเครื่องภายนอกในสถานที่ที่มีลมกระโชกเสมอ เช่น ชายทะเลหรือชั้นสูงๆ ของอาคาร ควรป้องกันการทำงานของพัดลมโดยใช้ท่อลมหรือแผ่นกันลม
3. ควรติดตั้งตัวเครื่องภายนอกให้พ้นจากทิศทางลม โดยเฉพาะในบริเวณที่มีลมแรง การติดตั้งในสถานที่ต่อไปนี้อาจทำให้เกิดปัญหา
4. อย่าติดตั้งเครื่องในสถานที่ดังนี้
 - ที่ซึ่งเต็มไปด้วยน้ำมันเครื่อง
 - ที่ซึ่งมีความแคบ เช่น ชายทะเล
 - ที่ซึ่งเต็มไปด้วยก๊าซซัลไฟด์
 - ที่ซึ่งอาจก่อให้เกิดคลื่นความถี่สูง เช่น จากเครื่องเสียง เครื่องเชื่อมโลหะ และอุปกรณ์ทางการแพทย์

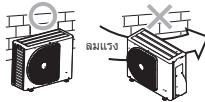

สำหรับรุ่น 18k, 24k

⚠️ ข้อควรระวัง

1. ติดตั้งตัวเครื่องภายนอกในตำแหน่งที่ช่วยให้การระบายลมออกจากเครื่องไม่ถูกกีดขวาง
2. เมื่อติดตั้งตัวเครื่องภายนอกในตำแหน่งที่มีลมแรงพัดตลอดเวลา เช่น ชายหาด หรือบนชั้นสูงๆ ของอาคารให้ติดตั้งท่อลมหรือแผ่นกันลมเพื่อให้พัดลมทำงานได้เป็นปกติ
3. เมื่อติดตั้งตัวเครื่องภายนอกในตำแหน่งที่มีลมพัดแรง เช่น ชั้นบนหรือตาดฟ้าของอาคาร ให้ทำการป้องกันลมโดยใช้วิธีที่วิธีหนึ่งดังตัวอย่างต่อไปนี้

- 1) ติดตั้งตัวเครื่องโดยให้ช่องเป่าลมออกหันเข้าหากำแพงของอาคาร ให้เว้นระยะห่างระหว่างตัวเครื่องและผนัง 500 mm หรือมากกว่า

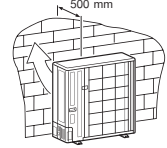

- 2) พิจารณาทิศทางลมในช่วงที่มีการใช้งานเครื่องปรับอากาศ แล้วติดตั้งเครื่องโดยให้ช่องอากาศออกอยู่ในมุมที่รับกับทิศทางลมพัด



ท่อส่งสารทำความเย็น

● น็อคเอาท์ของฝาคกรอบท่อ

ขั้นตอนการน็อคเอาท์

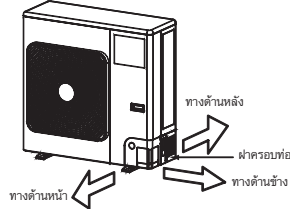

- ท่อเชื่อมตัวเครื่องภายใน/ภายนอกสามารถต่อได้ 3 ทาง ถอดส่วนน็อคเอาท์ของฝาคกรอบท่อโดยคว่ำท่อหรือสายเคเบิ้ลสอดออกมาผ่านรูตรงหลัก
- ถอดฝาคกรอบท่อและเคาะที่ส่วนน็อคเอาท์สองสามครั้งด้วยตัวนำไขควงรูส่วนน็อคเอาท์ที่จะเจาะออกได้ง่าย
- หลังจากเจาะรูส่วนน็อคเอาท์แล้ว ให้ลบรอยสัณฐานที่ขอบของรู แล้วใส่ปลอกป้องกันที่ใหม่และวัสดุป้องกันรอบๆ รู เพื่อไม่ให้สายไฟและท่อได้รับความเสียหายอย่าสัมผัสฝาคกรอบท่อหลังจากที่ต่อท่อแล้ว กรัดให้ฝาคกรอบท่อเพื่อให้ติดตั้งได้ง่ายขึ้น
- หลังจากต่อท่อแล้ว ต้องยึดฝาคกรอบท่อให้แน่น ฝาคกรอบท่อจะยึดให้แน่นได้ง่ายโดยการกรัดที่ส่วนล่างของฝาคกรอบท่อ

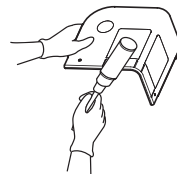

- ต้องสวมถุงมือป้องกันขณะทำงาน

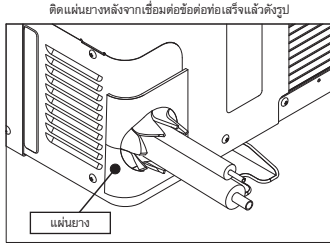
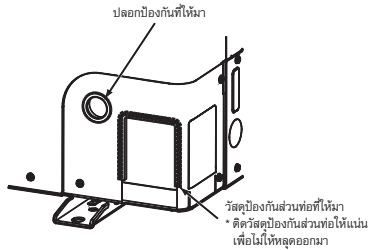

การต่อท่อส่งสารทำความเย็น

การบานท่อ

1. ตัดท่อด้วยเครื่องตัดท่อ



2. สวมแหวนที่เข้าไปในท่อ และบานท่อ

- ขอบการขยายในการบานท่อ : A (หน่วย : mm)

RIGID (แบบคัลท์ช)

เส้นผ่านศูนย์กลางภายนอกของท่อทองแดง	เครื่องมือที่ใช้	เครื่องมือเดิมที่ใช้
Ø6.35	0 ถึง 0.5	1.0 ถึง 1.5
Ø9.52	0 ถึง 0.5	1.0 ถึง 1.5
Ø12.70	0 ถึง 0.5	1.0 ถึง 1.5
ความหนาของท่อ	0.8 mm หรือมากกว่า	

IMPERIAL (แบบใช้รหัสทงบลต)

เส้นผ่านศูนย์กลางภายนอกของท่อทองแดง	เครื่องมือเดิมที่ใช้
Ø6.35	1.5 ถึง 2.0
Ø9.52	1.5 ถึง 2.0
Ø12.70	2.0 ถึง 2.5
ความหนาของท่อ	0.8 mm หรือมากกว่า

ข้อควรระวัง

- ห้ามขีดข่วนพื้นผิวด้านในของชิ้นส่วนที่ผ่านการแล็วแล้วขณะกำจัดส่วนขูดออก
- หากทำการขยายท่อโดยพื้นผิวด้านในของชิ้นส่วนมีรอยขีดข่วน จะทำให้สารทำความเย็นรั่วได้

การขันแน่นข้อต่อ

จัดให้ท่อที่เชื่อมอยู่กึ่งกลาง และขันแฟร้นให้แน่นด้วยมือ จากนั้นจึงขันน็อตด้วยประแจปากตายและประแจวัดแรงบิดส่งแรงบิดส่งแสดงในภาพ

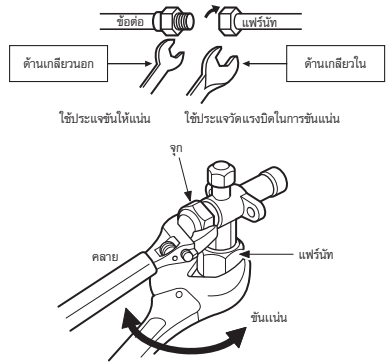

ข้อควรระวัง

- อย่าใช้แรงบิดมากเกินไป ไม่เช่นนั้นเป็นเกลียวอาจแตกได้ ขึ้นอยู่กับการติดตั้งด้วย

เส้นผ่านศูนย์กลางภายนอกของท่อทองแดง	แรงบิดในการขันแน่น (N·m)
Ø6.35 mm	14 ถึง 18 (1.4 ถึง 1.8 kgf·m)
Ø9.52 mm	30 ถึง 42 (3.0 ถึง 4.2 kgf·m)
Ø12.70 mm	50 ถึง 62 (5.0 ถึง 6.2 kgf·m)

- แรงบิดในการขันแน่นการต่อแบบปลายบานแรงดันของสารทำความเย็นรุ่น R32 สูงกว่ารุ่น R22 (ประมาณ 1.6 เท่า) ดังนั้นให้ขันแน่นท่อแบบปลายบาน ซึ่งเชื่อมต่อตัวเครื่องภายนอกกับตัวเครื่องภายในด้วยแรงบิดที่กำหนดไว้ โดยใช้ประแจวัดแรงบิด ถ้าต่อท่อแบบปลายบานไม่ถูกต้อง นอกจากจะเป็นสาเหตุให้ก๊าซรั่วแล้ว ยังอาจทำให้วงจรสารทำความเย็นเกิดปัญหา

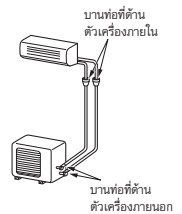

การไล่อากาศออก

หลังต่อท่อส่งเข้าตัวเครื่องภายใน คุณจะสามารถไล่อากาศพร้อมกันได้

การไล่อากาศ

ไล่อากาศในท่อต่อเชื่อมและในตัวเครื่องภายในด้วยปั๊มสุญญากาศ อย่างไรก็ตามห้ามใช้ปั๊มสุญญากาศในตัวเครื่องภายนอก สำหรับระบายและยึดท่อที่มีสุญญากาศ

การใช้ปั๊มสุญญากาศ

ใช้ปั๊มสุญญากาศที่ระบอบป้องกันการไหลย้อนกลับ เพื่อไม่ให้มีน้ำมันภายในมีไหลกลับเข้าไปในท่อของเครื่องปรับอากาศเมื่อปิดการทำงาน (หากมีน้ำมันที่อยู่ภายในเครื่องปั๊มสุญญากาศเข้าไปในเครื่องปรับอากาศที่ใช้สารทำความเย็นชนิด R32 อาจทำให้วงจรระบบทำความเย็นของเครื่องปรับอากาศทำงานไม่ได้)

1. เชื่อมต่อท่อจากวาล์วร่วมไปยังช่องบริการของวาล์วอัดแผ่นปะกันที่ด้านก๊าซ
2. ต่อท่อเติมสารทำความเย็นเข้ากับพอร์ตของปั๊มสุญญากาศ
3. ปิดคัมจับด้านแรงดันต่ำของวาล์วแก๊งพร้อมให้สุด

- เปิดปั๊มเพื่อเริ่มการถ่ายอากาศ การถ่ายอากาศใช้เวลาประมาณ 15 นาที ถ้าท่อส่งมีความยาว 20 m (15 นาที สำหรับ 20 m) (สมมุติความสูงของปั๊ม คือ 27 ลิตรต่อนาที) และค่าที่ควรอ่านได้จากเกจแรงดันประกอบคือ -101 kPa (-76 cmHg)
- ปิดด้ามจับด้านแรงดันต่ำของวาล์วเกจที่พร้อม
- เปิดก้านวาล์วของวาล์วร่วม (ทั้งด้านก๊าซและของเหลว)
- ถอดท่อเติมสารทำความเย็นออกจาวาล์วบริการ
- ขันจุกปิดบนวาล์วร่วมให้แน่น

สำหรับรุ่น 13k

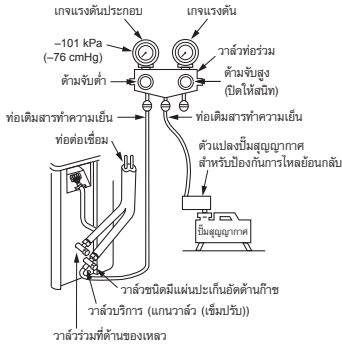

สำหรับรุ่น 18k, 24k

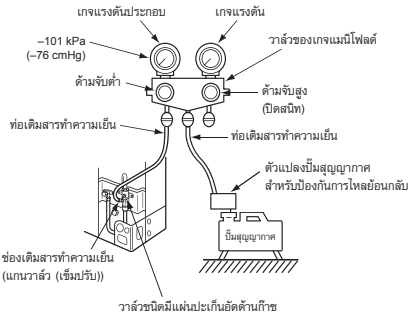

ข้อควรระวัง

• 7 จุดสำคัญในการเดินท่อ

- ขจัดฝุ่นและความชื้น (ภายในท่อต่อเชื่อม)
- ขันแน่นข้อต่อ (ระหว่างท่อและตัวเครื่อง)
- ถ่ายอากาศในท่อต่อเชื่อมออกด้วยมีมิกซูญากาศ
- ตรวจการรั่วของสารทำความเย็น (จุดเชื่อมต่อ)
- โปรดแน่ใจว่าวาล์วร่วมเปิดจนสุดแล้วก่อนใช้งาน
- ห้ามนำคอนเน็คเตอร์เชิงกลที่ใช้งานซ้ำและถอดออกที่ผ่านการฟลัมนมาใช้กับตัวเครื่องภายใน หากใช้อุปกรณ์เชื่อมต่อแบบใช้ซ้ำได้ภายในอาคาร ต้องทำการเปลี่ยนส่วนซีลกันรั่วใหม่ เมื่อข้อต่อแบบปลายบานถูกนำกลับมาใช้ใหม่ ส่วนที่ขยายออกจะต้องทำการเปลี่ยนใหม่
- ห้ามใช้งานเครื่องปรับอากาศในกรณีที่ไม่มีสารทำความเย็นในระบบ

ข้อควรระวังในการควบคุมวาล์วร่วม

- เปิดก้านวาล์วออกตลอดทาง แต่อย่าเปิดเกินตัวสตีลเปอร์

ขนาดท่อของวาล์วร่วม	ขนาดของประแจหกเหลี่ยม
12.70 mm และเล็กกว่า	A = 4 mm
15.88 mm	A = 5 mm

กระบวนการปิดปั๊ม

- ปิดระบบเครื่องปรับอากาศ
- เชื่อมต่อท่อจากวาล์วร่วมไปยังช่องบริการของวาล์วอัดแผ่นปะกันที่ด้านก๊าซ
- เปิดระบบเครื่องปรับอากาศให้ความเย็นให้มากกว่า 10 นาที
- ตรวจสอบแรงดันทำงานของระบบ ซึ่งควรจะเป็นค่าปกติ (อ้างอิงข้อมูลจำเพาะผลิตภัณฑ์)
- คลายฝาปิดก้านวาล์วของวาล์วบริการทั้งสองตัว
- ใช้ประแจหกเหลี่ยมเพื่อหมุนก้านวาล์วด้านของเหลวให้ปิดสนิท (*ต้องมั่นใจว่าไม่มีอากาศเข้าไปในระบบ)
- ปิดระบบเครื่องปรับอากาศต่อเนื่องจนกว่าเกจวัดท่อร่วมอ่านค่าได้ $0.5 - 0 \text{ kgf/cm}^2$
- ใช้ประแจหกเหลี่ยมขันก้านวาล์วด้านก๊าซให้ปิดสนิท และหลังจากนั้นให้ปิดระบบเครื่องปรับอากาศโดยทันที
- ถอดเกจวัดท่อร่วมออกจากช่องบริการของวาล์วอัดแผ่นปะกัน
- ขันฝาปิดก้านวาล์วที่วาล์วบริการทั้งสองตัวให้แน่น

ข้อควรระวัง

- ควรจะมีการตรวจสอบสภาวะการทำงานของคอมเพรสเซอร์ ขณะทำการปิดปั๊ม โดยจะต้องไม่มีเสียงดังผิดปกติ หากมีสภาวะการทำงานที่ผิดปกติเกิดขึ้นต้องปิดระบบเครื่องปรับอากาศในทันที

- ขันฝาครอบลิ้นวาล์วให้แน่นด้วยแรงบิดตามตารางต่อไปนี้

จุก	ขนาดของจุก (H)	แรงบิด
จุกปิดก้านวาล์ว	H17 - H19	14-18 (1.4 ถึง 1.8 kgf-m)
	H22 - H30	33-42 (3.3 ถึง 4.2 kgf-m)
จุกปิดวาล์วบริการ	H14	8-12 (0.8 ถึง 1.2 kgf-m)
	H17	14-18 (1.4 ถึง 1.8 kgf-m)

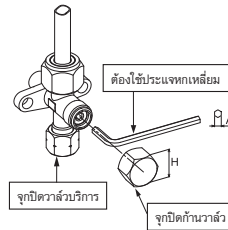

การทำงานเกี่ยวกับไฟฟ้า

รุ่น	42TVGA013	42TVGA018	42TVGA024
แหล่งจ่ายไฟฟ้า	50Hz, 220V 1 เฟส		
กระแสไฟฟ้าสูงสุด	7.00A	9.40A	11.40A
ขนาดเบรกเกอร์วงจรไฟฟ้า	10A	16A	16A
สายไฟของแหล่งจ่ายไฟ	H07RN-F หรือ 60245 IEC66 (1.0 mm ² หรือใหญ่กว่า)	H07RN-F หรือ 60245 IEC66 (1.5 mm ² หรือใหญ่กว่า)	H07RN-F หรือ 60245 IEC66 (1.5 mm ² หรือใหญ่กว่า)
สายไฟเชื่อมต่อ	H07RN-F หรือ 60245 IEC66 (1.0 mm ² หรือใหญ่กว่า)	H07RN-F หรือ 60245 IEC66 (1.5 mm ² หรือใหญ่กว่า)	H07RN-F หรือ 60245 IEC66 (1.5 mm ² หรือใหญ่กว่า)

● ตัวเครื่องภายใน

การเดินสายเชื่อมต่อทำได้โดยไม่ต้องถอดแผงด้านหน้าออก

- ถอดหน้ากทางด้านหน้า
- เปิดหน้ากด้านหน้าขึ้นและดึงเข้าหาตัว
- ถอดฝาครอบขั้วต่อและตัวยึดสายไฟ
- สอดสายเชื่อมต่อ (ตามที่กำหนดไว้) เข้าไปในรูขั้วต่อทั้งหมด
- ดึงสายเชื่อมต่อผ่านช่องสายไฟที่แผงด้านหลัง ให้สายไฟเลื่อนมาด้านหน้า ประมาณ 20 cm
- สอดสายเชื่อมต่อเข้าไปในบล็อกขั้วต่อให้สุด และยึดให้แน่นด้วยสกรู
- แรงบิดในการขันแน่น : 1.2 N·m (0.12 kgf·m)
- ยึดสายเชื่อมต่อให้แน่นด้วยตัวยึดสายไฟ
- ติดฝาครอบขั้วต่อ ตัวรองแผ่นด้านหลัง และหน้ากด้านหน้าที่ตัวเครื่องภายใน

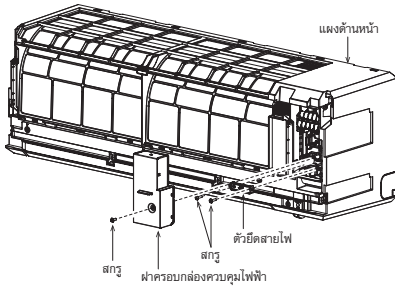

● ตัวเครื่องภายนอก (สำหรับรุ่น 18k, 24k)

- เมื่อถอดแผงออก จะเห็นชิ้นส่วนอิเล็กทรอนิกส์จากด้านหน้า
- ติดตั้งท่อโลหะผ่านรูเดินสายไฟได้ หากขนาดของรูไม่พอดีกับท่อร้อยสายไฟที่ใช้
- ตรวจสอบให้มั่นใจว่าได้ยึดสายไฟและสายไฟเชื่อมเครื่องภายใน/เครื่องภายนอกไว้กับแบริดที่ที่อยู่ตามท่อที่เชื่อมต่อแล้ว ทั้งนี้เพื่อป้องกันไม่ให้สายไฟสัมผัสกับคอมเพรสเซอร์ หรือท่อระบายน้ำทิ้ง (มีฉนวนคอมเพรสเซอร์และท่อระบายน้ำทิ้งจะรวม) นอกจากนี้ต้องต่อสายไฟเหล่านี้ให้แน่นกับแผ่นตัวนำของท่อและเคลมบียึดสายไฟที่อยู่ในกล่องชิ้นส่วนทางไฟฟ้า

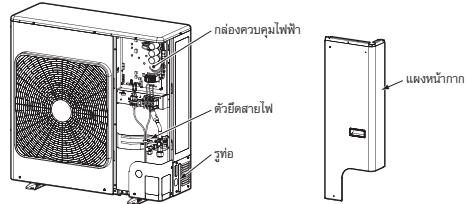

● ตัวเครื่องภายนอก (สำหรับรุ่น 13k)

- ถอดฝาครอบบราวส์, ฝาครอบส่วนที่เป็นไฟฟ้าและตัวยึดสายไฟออกจากตัวเครื่องภายนอก
- ต่อสายเชื่อมต่อเข้ากับขั้วต่อตามที่ระบุไว้โดยให้หมายเลขตรงกับบล็อกขั้วต่อของตัวเครื่องภายในและภายนอก
- เสียบสายไฟและสายเชื่อมต่อเข้าไปในบล็อกขั้วต่อให้สุดอย่างระมัดระวังแล้วยึดไว้ด้วยสกรู
- ใช้เทปไวเนลหรืออื่นๆ พันรอบๆ สายไฟที่ไม่ได้ใช้ ทำการหุ้มฉนวนเพื่อไม่ให้สายไฟสัมผัสกับชิ้นส่วนไฟฟ้าหรือชิ้นส่วนที่เป็นโลหะ
- ยึดสายไฟและสายเชื่อมต่อเข้ากับตัวยึดสายไฟ
- ประกอบฝาครอบส่วนที่เป็นไฟฟ้าและฝาครอบบราวส์ลงบนตัวเครื่องภายนอก

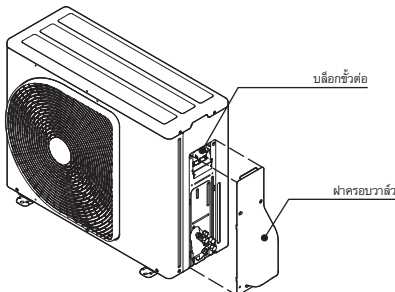

แหล่งจ่ายไฟและการเชื่อมต่อสายเชื่อมต่อ

กำลังกระแสไฟฟ้าของแหล่งจ่ายไฟที่บล็อกหัวของตัวเครื่องภายนอก

ตัวเครื่องภายใน

สายเชื่อมต่อ

การเชื่อมต่อสายเคเบิลเชื่อมต่อกับ ① ② ③ ④

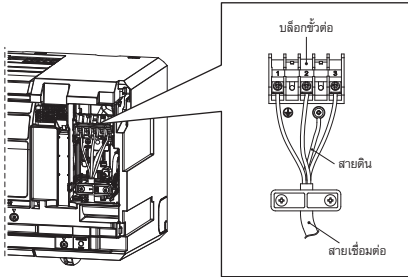

ความยาวที่ปกออกของสายเชื่อมต่อ

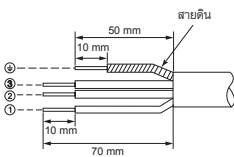

ตัวเครื่องภายนอก

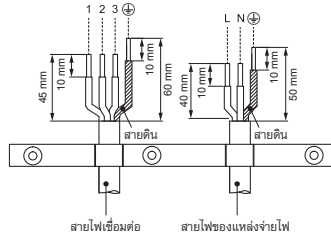

สำหรับรุ่น 13k

ตัวเครื่องภายนอก

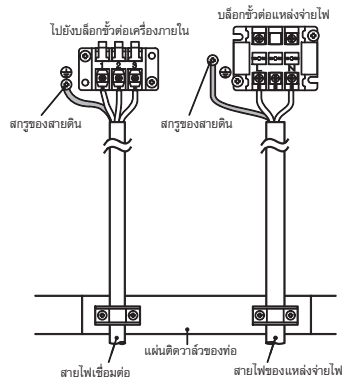

การกำหนดความยาวของสายไฟและสายไฟเชื่อมต่อ

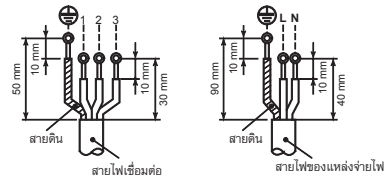

สำหรับรุ่น 18k, 24k

วิธีการเดินสายไฟ

1. ต่อสายเชื่อมต่อเข้ากับขั้วต่อตามที่ระบุไว้ โดยให้หมายเลขตรงกับบล็อกหัวต่อของตัวเครื่องภายในและภายนอก H07RN-F หรือ 60245 IEC66 (1.5 mm² หรือใหญ่กว่า)
2. เมื่อต่อสายไฟเชื่อมต่อเข้ากับขั้วต่อเครื่องภายนอก ต้องป้องกันไม่ให้น้ำกระเด็นเข้าไปในตัวเครื่องภายนอก
3. หุ้มฉนวนสายไฟที่ไม่มีปลอกหุ้ม (ตัวนำไฟฟ้า) โดยใช้เทปฉนวนสายไฟ ทำการหุ้มฉนวนเพื่อให้สายไฟสัมผัสกับชิ้นส่วนไฟฟ้าหรือชิ้นส่วนที่เป็นโลหะ
4. สำหรับสายไฟเชื่อมต่อระบบ ไม่ควรใช้สายไฟที่ต่อกับอีกสายไฟอีกเส้นหนึ่ง ระหว่างการเดินสายไฟใช้สายไฟที่ยาวพอกับความยาวสายไฟทั้งหมดที่ต้องใช้

การเดินสายไฟระหว่างตัวเครื่องภายใน

และตัวเครื่องภายนอก

เส้นนี้จะแสดงการเดินสายไฟในสถานที่ติดตั้ง

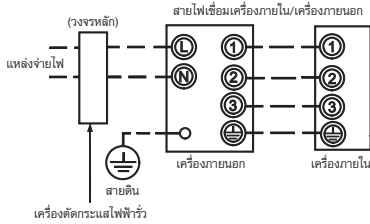

- ต่อสายไฟเชื่อมเครื่องภายใน/เครื่องภายนอกเข้ากับหมายเลขของบล็อกรหัสตัวต่อที่ตรงกันซึ่งอยู่บนบล็อกรหัสตัวของแต่ละเครื่อง การเชื่อมต่อที่ไม่ถูกต้องอาจทำให้เครื่องไม่ทำงาน

ข้อควรระวัง

1. แหล่งจ่ายไฟต้องเหมือนกับพิกัดของเครื่องปรับอากาศ
2. ความถี่แหล่งจ่ายไฟสำหรับการใช้งานของเครื่องปรับอากาศโดยเฉพาะ
3. สายไฟของเครื่องปรับอากาศนี้ต้องใช้ตัวตัดวงจรด้วย
4. ควรแน่ใจว่าขนาดและวิธีการเดินสายไฟของแหล่งจ่ายไฟและสายเชื่อมต่อเป็นไปตามข้อกำหนด
5. สายทุกเส้นต้องเชื่อมต่อกันอย่างแน่นหนา
6. เดินสายไฟเพื่อให้เกิดวิสัยสามารถของการเดินสายไฟปกติทั่วไป
7. การเชื่อมต่อสายที่ไม่ถูกต้องอาจทำให้ส่วนที่เป็นไฟฟ้าไหม้
8. การเดินสายไฟที่ไม่ถูกต้องหรือไม่สมบูรณ์ จะทำให้เกิดการติดไหม้หรือควันไฟได้
9. เครื่องปรับอากาศนี้สามารถเชื่อมต่อเข้ากับแหล่งจ่ายไฟหลักได้ การเชื่อมต่อสายไฟแบบถาวร การเดินสายไฟแบบถาวรจะต้องรวมการติดตั้งสวิตช์ที่ตัดไฟได้ทุกชั่วโมง และมีหน้าสัมผัสของขั้วห่างกันอย่างน้อย 3 mm เข้าไปด้วย

การต่อสายดิน

คำเตือน

- **ตรวจสอบการต่อสายดิน (งานสายกราวด์)**
การต่อสายดินที่ไม่สมบูรณ์อาจทำให้ไฟฟ้าช็อตได้

ต่อสายไฟของสายดินให้ถูกต้องตามมาตรฐานทางเทคนิคที่เกี่ยวข้อง การเชื่อมต่อสายไฟของสายดินเป็นสิ่งสำคัญในการป้องกันไฟฟ้าย้อน ลัดเลียงรบกวน และประจุไฟฟ้าที่เกิดขึ้นที่ตัวเครื่องภายนอก อันเกิดจากคลื่นความถี่สูงที่ตัวแปลงความถี่ (อินเวอร์เตอร์) ของเครื่องภายนอกปล่อยออกมา หากแตะหรือสัมผัสเครื่องภายนอกที่มีประจุไฟฟ้าโดยไม่ทำการต่อสายดิน อาจถูกไฟฟ้าดูดได้

ขั้นตอนสุดท้าย

หลังจากต่อท่อสารทำความเย็น สายเชื่อมต่อเครื่องและท่อระบายน้ำทั้งแล้ว ให้ใช้เทปปิดท่อนท่อและสายดังกล่าวให้เรียบร้อย พร้อมกับยึดเข้ากับผนังโดยใช้ฉากยึดที่หาได้ทั่วไป หรืออุปกรณ์อื่นที่คล้ายคลึงกันกับสายไฟและสายไฟเชื่อมต่อเครื่องภายใน/เครื่องภายนอกให้ห่างจากกาวลวดกันก๊าซ หรือท่อที่ไม่มีฉนวนกันความร้อน

การบำรุงรักษาประจำปี

- สำหรับระบบปรับอากาศที่ใช้งานเป็นประจำ ควรทำความสะอาดและบำรุงรักษาเครื่องภายใน/เครื่องภายนอกอยู่เสมอ ตามปกติแล้วหากเครื่องภายในทำงานประมาณ 8 ชั่วโมงต่อวัน ก็ควรทำความสะอาดเครื่องภายใน/เครื่องภายนอกอย่างน้อยทุก ๆ 3 เดือน ควรให้ช่างบริการที่มีความชำนาญเป็นผู้ทำความสะอาดและบำรุงรักษา หากไม่ได้ทำความสะอาดเครื่องภายใน/เครื่องภายนอกอย่างสม่ำเสมอ จะส่งผลให้ประสิทธิภาพการทำงานลดลง มีน้ำแข็งเกาะเครื่อง มีน้ำรั่วซึม และแม้กระทั่งคอมเพรสเซอร์ไม่ทำงาน

ระบบอื่นๆ

การทดสอบการรั่วของสารทำความเย็น

สำหรับรุ่น 13k

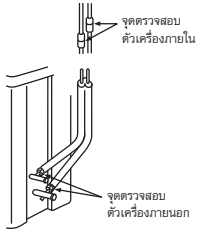

- ตรวจสอบการต่อเฟร้นิท เพื่อหาการรั่วของสารทำความเย็นด้วยเครื่องตรวจการรั่วของสารทำความเย็นหรือน้ำสบู่

สำหรับรุ่น 18k, 24k

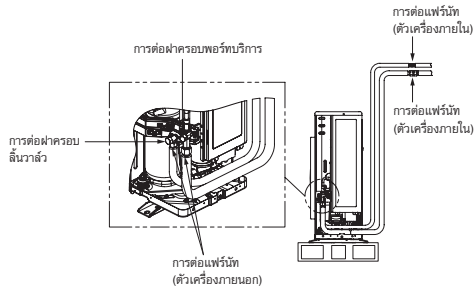

- ตรวจสอบการต่อเฟร้นิท เพื่อหาการรั่วของสารทำความเย็นด้วยเครื่องตรวจการรั่วของสารทำความเย็นหรือน้ำสบู่

การทดสอบ

เพื่อสลับไปยังโหมด TEST RUN (COOL) กดปุ่ม [RESET] ค้างไว้ 10 วินาที (จะเกิดเสียงบี๊บสั้นๆ)

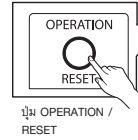
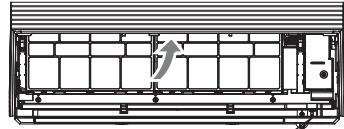

ปุ่ม OPERATION /
RESET

ท่อเดิมที่มีอยู่แล้ว

- หากมีอุปกรณ์วัดความดันติดตั้งอยู่ที่สถานีทำความเย็น
 - อาจใช้วิธีประเมินของแข็งที่ติดอยู่ในท่อ
- เมื่อเครื่องปรับอากาศเดิมถูกถอดออกหรือจากงานบริการ หากแตกตัวจากปกติ ไม่สามารถซ่อมแซมได้ ให้ตรวจสอบความดันใน ท่อตามเงื่อนไขของช่างแล้ว ให้ตรวจสอบความดันใน
 - หากปกติแล้วของแข็งจะ น้ำในของสารทำความเย็น
 - หากปกติแล้วของแข็งจะ น้ำมันของสารทำความเย็น
- ทั้งนี้ขึ้นอยู่กับวิธี หรือสิ่งติดค้างจำนวนมาก หรือมีกลิ่น ในท่อจะชัดเจน
 - มีสิ่งติดค้างหรือสิ่งสกปรกจำนวนมาก ที่สามารถมองเห็นได้
- เมื่อเครื่องปรับอากาศเคยมีประวัติของเพอร์ฟรอสเซอร์และ เบลูบรูคเปลี่ยนแล้ว
 - เมื่อขบวนการเปลี่ยนเสร็จ เพลงใส, สิ่งสกปรก หรือสิ่งแปลกปลอมของเหลว จะทำให้อุปกรณ์ทำ ความเย็นสกปรก
- เมื่อมีการติดตั้งและถอดออกของเครื่องปรับอากาศซ้ำไปซ้ำมา เช่น สวิตช์ขาดข้อ
 - หากประบวนการของสารทำความเย็น ของเครื่องปรับอากาศ ที่มีอยู่ในตู้ไม่หมดไปนี้ (น้ำมัน, Suniso, Freon-S, MS (น้ำมันสังเคราะห์) อีดีเอส, Barrel Freeze) ของสตอร์ PVE จะถือว่าเป็นลักษณะของอีเอซี
 - จนรวมกับความร้อนของคอมเพรสเซอร์เสื่อมสภาพลง

หมายเหตุ

- ค่าเฉลี่ยเบื้องต้นเป็นสถิติได้การบริการโดยบริษัทของเรา และอธิบายถึงมุมมองของช่าง สำหรับผลิตภัณฑ์ เครื่องปรับอากาศของบริษั แต่ไม่ได้ชี้แจงของช่างใช้ท่อ ที่มีอยู่เช่นใช้ตัวถัง R22

การรักษาท่อ

- เมื่อทำการถอดตัวเครื่องในและภายนอกเป็นเวลาสั้นๆ ให้ทำการเก็บรักษาตามคำแนะนำต่อไปนี้
 - หากไม่ระมัดระวังความดันและ รั่วซึม อาจทำให้ระบบทำความเย็น
 - โดยกรณีนี้จะไม่สามารถกำจัดของแข็งได้ด้วยการทำความสะอาด ต้องเปลี่ยนท่อใหม่เท่านั้น

จุดเชื่อมต่อหลัก	ระยะเวลา	วิธีการเก็บ
ภายนอก	1 เดือนก่อนการขึ้น	ทำให้แน่นหรือ ปิดน๊อต
ภายใน	น๊อตกว่า 1 เดือน ทุกจุด	ทำให้แน่นหรือ ปิดน๊อต

คำชี้แจงการใช้งาน

ท่อ R22 และ R410A ที่ใช้ประมาณกว่า 1 ปี ควรติดตั้ง เปลี่ยนที่อื่นหรือถอด R32

คำเตือน

- ตรวจสอบแรงดันของท่อหรืออุณหภูมิที่อยู่ที่ ใช้ตรวจสอบ ความแรงของท่อโดยอ้างอิงจากสเกลที่ติดตั้ง
- ถ้าหากพบข้อต่อที่สามารถตรวจสอบและนำไปใช้ในการใช้งานได้ ก็จะสามารถเชื่อมต่อที่มีอยู่สำหรับ R22 และ R410A สำหรับ R32 ได้

สภาพพื้นฐานที่จำเป็นต่อการใช้ท่อที่มี อยู่ในระบบ

- ตรวจสอบและสังเกตดูเงื่อนไขข้อ 3 ข้อนี้สำหรับติดตั้งต่อ
1. แหล่ง (ไม่มีน้ำในท่อ)
 2. สะอาด (ไม่มีสิ่งสกปรก)
 3. แน่นหนา (ไม่มีรอยรั่วในท่อ)

ข้อห้ามสำหรับการใช้ท่อที่มีอยู่

- ในกรณีต่อไปนี้ ท่อที่อยู่จะไม่สามารถนำมาใช้ใหม่ได้
1. หากความสะอาดของท่อที่อยู่ หรือเปลี่ยนท่อใหม่
 - เมื่อมีรอยรั่วหรืออุณหภูมิที่เพิ่มขึ้นจนเกินไป ให้ใช้ท่อใหม่สำหรับท่อ
 2. เมื่อความแรงของท่อที่อยู่ต่ำกว่าความแรงที่กำหนด
 - เส้นผ่านศูนย์กลางของท่อ และความหนา" ให้ใช้ท่อใหม่
 - แรงดันที่ใช้งาน R32 สูง (1.6 เท่าของ R22) หากมีรอยรั่ว หรือรอยร่อนของท่อ หรือใช้ท่อมากกว่าที่กำหนด อาจทำให้ ท่อไม่สามารถทนแรงดันได้ ซึ่งส่งผลทำให้แตก

ขนาดเส้นผ่านศูนย์กลางและความหนาของท่อ (mm)

เส้นผ่านศูนย์กลางภายนอกของท่อ	Ø6.4	Ø9.5	Ø12.7
ความหนา R22	0.8	0.8	0.8

3. เมื่อระบบท่อภายนอกที่มีอยู่ไม่ได้เชื่อมต่อ หรือมีการรั่วจากท่อ และท่อยังไม่ได้รับการซ่อมและเปลี่ยนใหม่
 - อาจเป็นเพราะชน หรือจาก ความเค้นที่เข้าไปในท่อ
4. เมื่อท่อที่มีความเย็นไม่สามารถนำมาทำงานได้แม้ว่าจะใช้ อุปกรณ์เชื่อมต่อจากท่อความเย็น
 - เป็นไปไม่ได้ว่ามีน้ำมันเชื่อมหรือความชื้นอย่างมากในท่อ

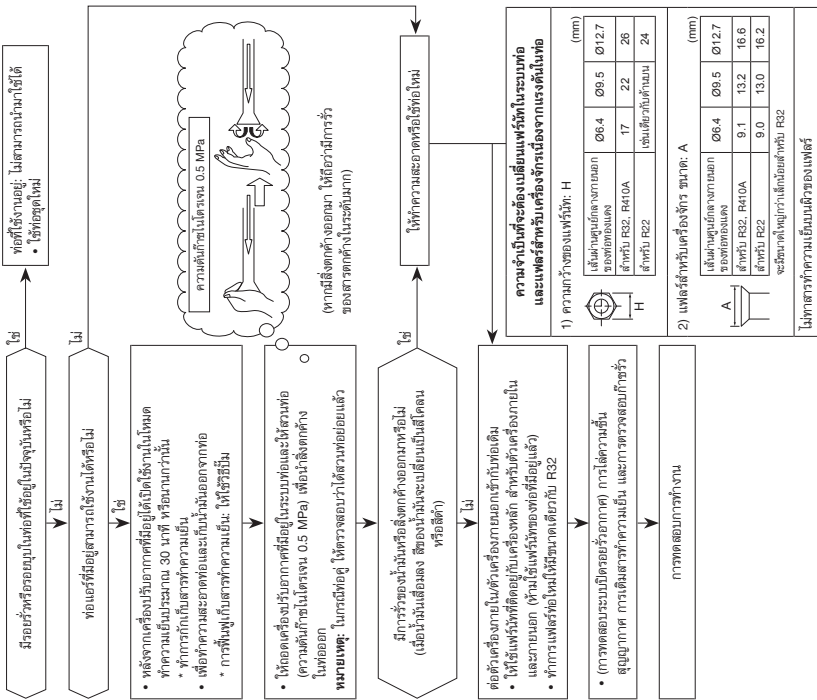

ความจำเป็นที่จะต้องเปลี่ยนพื้นที่ในระบบท่อ และพื้นที่สำหรับเครื่องจักรเนื่องจากแรงดันในท่อ

(ตามอ้างอิงของเพอร์ฟรอสเซอร์ H)

(mm)	เส้นผ่านศูนย์กลางภายนอกของท่อ	Ø6.4	Ø9.5	Ø12.7
H	สำหรับ R32, R410A	17	22	26
	สำหรับ R22	เช่นเดียวกับความ		
	สำหรับ R22	เช่นเดียวกับความ		

2) เพอร์ฟรอสเซอร์เครื่องจักร ขนาด: A

(mm)	เส้นผ่านศูนย์กลางภายนอกของท่อ	Ø6.4	Ø9.5	Ø12.7
A	สำหรับ R32, R410A	9.1	13.2	16.6
	สำหรับ R22	เช่นเดียวกับความ		
	สำหรับ R22	เช่นเดียวกับความ		

ไม่ทางสารที่ทำงานอื่นนอกเหนือของเพอร์ฟรอสเซอร์

รายการตรวจสอบหลังการติดตั้ง

หลังจากติดตั้งเครื่องปรับอากาศเสร็จสิ้น ให้ตรวจสอบตามรายการด้านล่าง และมอบเอกสารนี้ให้กับผู้ใช้งานเพื่อเก็บรักษาไว้ในที่ที่ปลอดภัยพร้อมกับคู่มือการติดตั้งและคู่มือการใช้งาน

ชื่อรุ่น _____

วันที่ _____

ผู้ตรวจสอบ _____

หมายเหตุ : กรุณาใส่เครื่องหมาย “ ✓ ” ลงในช่องผลการตรวจสอบ

■ งานติดตั้งท่อเชื่อมต่อ

รายการตรวจสอบ	ผลที่อาจเกิดขึ้น	ผลการตรวจสอบ
ท่อเชื่อมต่อสะอาดและไม่รั่วยวบ	เครื่องปรับอากาศทำงานไม่เต็มประสิทธิภาพ คอมเพรสเซอร์ทำงานผิดปกติ คอมเพรสเซอร์แตกหรือระเบิด	
มีการใช้มีมัลูญากาศในกระบวนการทำสุญญากาศในระบบ		
ไม่พบสารทำความเย็นรั่วหรือพบการอุดตัน		
วาล์วบริการอยู่ในตำแหน่งเปิดก่อนการทำงานของเครื่องปรับอากาศ		

■ งานติดตั้งสายไฟ

รายการตรวจสอบ	ผลที่อาจเกิดขึ้น	ผลการตรวจสอบ
สายไฟเชื่อมต่ออย่างถูกต้องตามคู่มือการติดตั้ง	ไฟไหม้, เครื่องปรับอากาศไม่ทำงาน	
ติดตั้งเบรกเกอร์ในการเชื่อมต่อกับแหล่งจ่ายไฟ	ไฟไหม้, ไม่มีการป้องกันเมื่อมีเหตุผิดปกติ	
ฉนวนสายไฟอยู่ในสภาพดี	ไฟไหม้, ไฟฟ้ารั่ว	
ใช้ขนาดสายไฟตามที่คู่มือการติดตั้งกำหนด	ไฟไหม้	
ต้องมีการติดตั้งสายดินตามคู่มือการติดตั้งและคู่มือการใช้งาน	ไฟฟ้ารั่วหรือช็อต	

■ งานติดตั้งท่อน้ำทิ้ง

รายการตรวจสอบ	ผลที่อาจเกิดขึ้น	ผลการตรวจสอบ
มีการต่อท่อน้ำทิ้งอย่างถูกต้องตามคู่มือการติดตั้ง	มีน้ำรั่วหรือหยดน้ำ	
ท่อน้ำทิ้งมีการหุ้มฉนวนอย่างดี	มีหยดน้ำ	

หมายเหตุ

- รายการตรวจสอบทั้งหมด โปรดดูขั้นตอนจากคู่มือการติดตั้งและคู่มือการใช้งาน

คู่มือการใช้งาน

1 จอแสดงตัวเครื่องภายใน

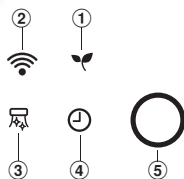

- ① ไฟแสดง ECO (สีเขียว)
- ② การจัดการ Wi-Fi (สีขาว)
- ③ โหมด PURE (สีขาว)
- ④ ไฟแสดง Timer (สีขาว)
- ⑤ โหมดการทำงาน - ทำความเย็น (สีฟ้า)

• ความสว่างหลอดไฟหน้าจอสามารถปรับได้ ปฏิบัติตามขั้นตอนในข้อที่ ⑨

2 การเตรียมการก่อนใช้งาน

การเตรียมแผ่นกรอง

1. เปิดหน้ากักด้านหน้า แล้วถอดแผ่นกรองอากาศออก

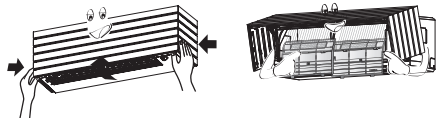

2. ติดตั้งแผ่นกรองบนตำแหน่งที่กำหนดไว้ของแผ่นกรองอากาศ

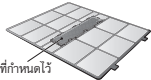

ติดตั้งแผ่นกรองบนตำแหน่งที่กำหนดไว้ของแผ่นกรองอากาศ

การใส่แบตเตอรี่

1. ถอดฝาครอบแบบเลื่อนออก
2. ใส่แบตเตอรี่ใหม่ 2 ก้อน (ขนาด AAA) ให้ถูกขั้ว ทั้งขั้วบวก (+) และขั้วลบ (-)

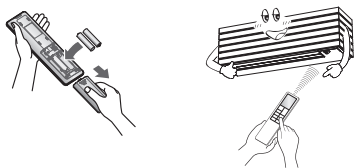

การรีเซ็ตรีโมทคอนโทรล

1. ถอดแบตเตอรี่
2. กดปุ่ม
3. ใส่แบตเตอรี่

3 การทำงานของรีโมทคอนโทรล

- ① ตัวส่งสัญญาณอินฟราเรด
- ② ปุ่มเปิด/ปิด
- ③ ปุ่มเลือกโหมดทำงาน
- ④ ปุ่มปรับอุณหภูมิ
- ⑤ ปุ่มปรับความเร็วพัดลม
- ⑥ ปุ่มเลือกเมนู
- ⑦ ปุ่มส่ายบานเกล็ด
- ⑧ ปุ่มออก
- ⑨ ปุ่มปรับบานเกล็ดขึ้น-ลง
- ⑩ ปุ่มปรับบานเกล็ดซ้าย-ขวา
- ⑪ ปุ่มตรวจสอบ*

*ปุ่มตรวจสอบอยู่ข้างใต้ฝาครอบแบตเตอรี่

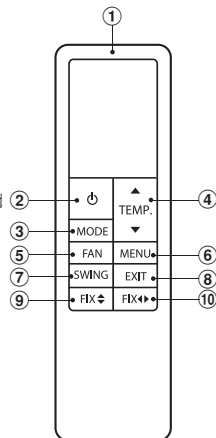
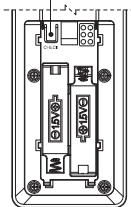

4 ทิศทางการไหลของอากาศ

<p>1 กดปุ่ม : ปรับบานเกล็ดในทิศทางการไหลของอากาศในแนวตั้งตามต้องการ</p>	
<p>2 กดปุ่ม : ปรับบานเกล็ดในทิศทางการไหลของอากาศในแนวนอนตามต้องการ</p>	
<p>กดปุ่ม : สำหรับเลือกตั้งค่าการทำงานของไปปรับทิศทางการ</p> <p></p>	<ul style="list-style-type: none"> • การส่ายแนวตั้ง (ขึ้น-ลง) • การส่ายแนวนอน (ซ้าย-ขวา) • HADA Care Flow <p>กระแสลมจะไหลขึ้นสู่เพดาน ทำให้ร่างกายได้รับกระแสลมโดยอ้อมและทำให้ผู้อยู่ในห้องรู้สึกสบายตัว</p>

หมายเหตุ

- ขณะใช้งานโหมด HADA Care Flow ปุ่ม FIX จะไม่สามารถทำงานได้
- ห้ามขยับบานเกล็ดปรับทิศทางลมโดยใช้มือหรืออุปกรณ์อื่น
- บานเกล็ดปรับทิศทางลมอาจจะปรับตำแหน่งอัตโนมัติในการทำงานบางโหมด

5 ระบบอัตโนมัติ

เลือกระบบการทำงานโดยอัตโนมัติระหว่างการทำความเย็น หรือพัฒนาอย่างเดียว

- กดปุ่ม : เลือก Auto A
- กดปุ่ม : ตั้งอุณหภูมิที่ต้องการ อุณหภูมิต่ำสุด 17°C, อุณหภูมิสูงสุด 30°C
- กดปุ่ม : เลือก AUTO, LOW -, LOW+ --, MED ---, MED+ ----, HIGH ----- หรือ Quiet

6 ระบบทำความเย็น/พัฒนาอย่างเดียว

- กดปุ่ม : เลือกโหมดทำความเย็น ❄️ หรือพัฒนาอย่างเดียว 🌀
- กดปุ่ม : ตั้งอุณหภูมิที่ต้องการ อุณหภูมิต่ำสุด 17°C, อุณหภูมิสูงสุด 30°C ระบบพัฒนาอย่างเดียว: ไม่มีการแสดงอุณหภูมิ
- กดปุ่ม : เลือก AUTO, LOW -, LOW+ --, MED ---, MED+ ----, HIGH ----- หรือ Quiet

7 ระบบลดความเร็ว

ในการลดความเร็ว จะมีการควบคุมสมรรถนะในการทำความเย็นโดยอัตโนมัติ

- กดปุ่ม : เลือกระบบลดความเร็ว 🌀
- กดปุ่ม : ตั้งอุณหภูมิที่ต้องการ อุณหภูมิต่ำสุด 17°C, อุณหภูมิสูงสุด 30°C

หมายเหตุ

- ความเร็วพัฒนาของระบบลดความเร็วจะถูกตั้งเป็น Auto เท่านั้น

8 การตั้งค่าเมนู

หากต้องการตั้งค่าเพิ่มเติมของเครื่องปรับอากาศ เช่น Direct Air / Indirect Air, Hi POWER, การตั้งเวลาปิด และการตั้งค่าอื่นๆ ให้กดปุ่ม MENU

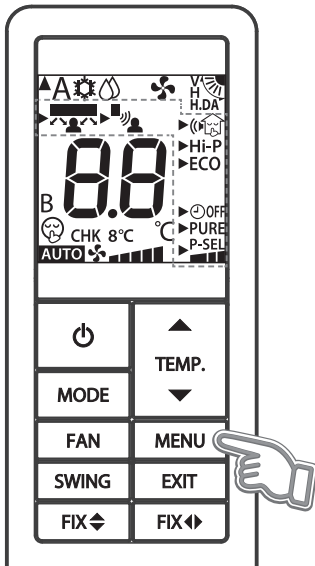

8.1 การทำงานของฟังก์ชัน Direct Air และ Indirect Air



เซนเซอร์ตรวจจับความร้อนจะตรวจจับบุคคลภายในห้องเพื่อระบุตำแหน่ง และกำหนดการทำงานของบานสวิงให้ส่งแรงลมไปยังทิศทางที่ผู้ใช้ต้องการ (ยกเว้นในโหมดลดความเร็ว และโหมดพัฒนาอย่างเดียว)

ลมเป่าตัว



เมื่อเซนเซอร์ตรวจจับความร้อนพบตำแหน่งของบุคคล เครื่องปรับอากาศจะปรับบานสวิงเป็นแบบ Direct Air (ลมเป่าตัว) เพื่อส่งแรงลมไปยังบุคคลโดยตรง

ลมไม่เป่าตัว



เมื่อเซนเซอร์ตรวจจับความร้อนพบตำแหน่งของบุคคล เครื่องปรับอากาศจะปรับบานสวิงเป็นแบบ Indirect Air (ลมไม่เป่าตัว) เพื่อป้องกันการส่งแรงลมไปที่ตัวบุคคล

การตั้งค่าการทำงานแบบ Direct Air / Indirect Air

- กดปุ่ม MENU เพื่อเข้าสู่การเลือกเมนู

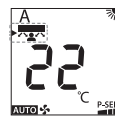

กะพริบทั้งเครื่องหมายสามเหลี่ยมและไฟเจอร์ ยังไม่ได้ตั้งค่าไฟเจอร์

- เข้าสู่การตั้งค่าโหมด Direct Air หรือ Indirect Air โดยกดปุ่ม MENU เครื่องหมายสามเหลี่ยมจะหยุดกะพริบและเครื่องหมายไฟเจอร์จะกะพริบแทน

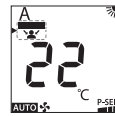

กะพริบเฉพาะไฟเจอร์

- เลือกการทำงานแบบ Direct Air หรือ Indirect Air โดยกดปุ่ม TEMP.

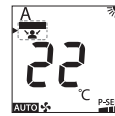

- ยืนยันไฟเจอร์ที่เลือกไว้ด้วยการกดปุ่ม MENU อีกครั้ง

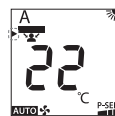

กะพริบแค่สามเหลี่ยมที่ตั้งค่าไฟเจอร์แล้ว

เมื่อไฟเจอร์ที่เลือกไว้กลับสู่หน้าจอการเลือกเมนู เครื่องหมายสามเหลี่ยมจะกะพริบ

- ออกจากหน้าจอการตั้งค่าเมนูด้วยการกดปุ่ม EXIT

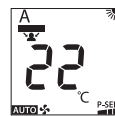

หมายเหตุ

- ห้ามขยับหรือปรับตำแหน่งเซนเซอร์ตรวจจับความร้อนด้วยมือหรือสิ่งของอื่นๆ มิฉะนั้นอาจทำให้เซนเซอร์ตรวจจับความร้อนทำงานผิดพลาดได้

เซนเซอร์อาจไม่สามารถตรวจจับได้ในสภาพแวดล้อมต่อไปนี้

- ผู้ใช้ผู้ชดบัง
- ผู้ใช้อยู่ตรงใต้เครื่องปรับอากาศโดยตรง
- มีสิ่งกีดขวาง เช่น เฟอร์นิเจอร์ หรือแหล่งความร้อนอื่นๆ
- บริเวณที่อุณหภูมิห้องสูงเกินไป
- ผู้ใช้สวมเสื้อผ้าหนา และผิวหนังไม่สัมผัสอากาศ
- มีอุปกรณ์ทำความร้อนที่มีการเปลี่ยนแปลงของอุณหภูมิอย่างรวดเร็วตั้งอยู่ภายในห้อง
- แหล่งความร้อนบางอย่าง เช่น เด็กเล็ก หรือสัตว์เลี้ยง อาจไม่ถูกตรวจจับ
- แหล่งความร้อนอยู่ห่างจากเครื่องปรับอากาศมากเกินไป
- แหล่งความร้อนไม่มีการเคลื่อนไหวเป็นเวลานาน
- การตรวจจับอาจเกิดความคลาดเคลื่อนจากแหล่งความร้อนอื่นๆ เช่น แสงแดดตกถึง หมอน้ำ ผ่านน้ำที่เคลื่อนไหว เป็นต้น

8.2 การทำงานของฟังก์ชันติดตามการเคลื่อนไหว

เพื่อควบคุมอุณหภูมิห้องโดยอัตโนมัติให้ประหยัดพลังงานเมื่อไม่มีผู้ใช้ในห้องหรือเพื่อประสิทธิภาพในการปรับการทำงานของเครื่องปรับอากาศให้เหมาะสมกับการเคลื่อนไหวหรือกิจกรรมที่ตรวจพบภายในห้อง (ยกเว้นในโหมดลดความชื้น และโหมดพัดลมอย่างเดียว)

1. กดปุ่ม MENU เพื่อเข้าสู่เมนูการตั้งค่า และกดปุ่ม TEMP. เพื่อเลือกฟังก์ชัน Motion Tracking (ติดตามการเคลื่อนไหว)

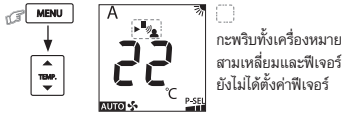

2. ยืนยันไฟเจอร์ที่เลือกไว้ด้วยการกดปุ่ม MENU อีกครั้ง



เมื่อไฟเจอร์ที่เลือกไว้กลับสู่หน้าจอการเลือกเมนู เครื่องหมายสามเหลี่ยมจะกะพริบ

3. ออกจากหน้าจอการตั้งค่าเมนูด้วยการกดปุ่ม EXIT

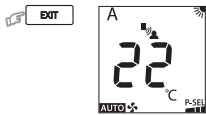

หมายเหตุ

- การตรวจจับผู้ใช้อาจเกิดความผิดพลาดได้ หากมีแสงแดดส่องเข้ามาในห้องเป็นจำนวนมาก

8.3 ระบบการทำงานแบบเจียบ (อุปกรณ์ภายนอก)



ให้ตัวเครื่องภายนอกอาคารทำงานให้เจียบๆ เพื่อให้แน่ใจว่าทั้งคุณและเพื่อนบ้านจะหลับสนิทในช่วงเวลากลางคืน เมื่อใช้ไฟเจอร์นี้ ระบบจะปรับค่าขนาดทำความเย็นให้ได้ประสิทธิภาพสูงสุดเพื่อให้ตัวเครื่องภายนอกทำงานแบบไร้เสียงได้ ระบบการทำงานแบบเจียบ สามารถเลือกที่จะใช้งานได้จาก 1 หรือ 2 จุดประสงค์ (การทำงานแบบเจียบ 1 และ การทำงานแบบเจียบ 2) มีการตั้งค่าพารามิเตอร์ 3 รูปแบบ ระดับมาตรฐาน > การทำงานแบบเจียบ 1 > การทำงานแบบเจียบ 2

การทำงานแบบเจียบ 1:



- แม้ว่าจะเป็นการทำงานแบบเจียบ ประสิทธิภาพในการทำความเย็นจะสำคัญเป็นอันดับแรก เพื่อให้แน่ใจว่าจะได้รับความสบายอย่างเพียงพอภายในห้อง
- การตั้งค่าแบบนี้มีผลต่อสมดุลกันระหว่างประสิทธิภาพในการทำความเย็นและระดับของเสียงการทำงานของอุปกรณ์ภายนอก

การทำงานแบบเจียบ 2:



- ประสิทธิภาพในการทำความเย็นจะลดทอนระดับของเสียงการทำงาน แม้ว่าจะสภาพแวดล้อมใดๆ ที่เสียงของอุปกรณ์ภายนอกจะค่อนข้างมีเสียงดัง
- การตั้งค่าแบบนี้มีจุดประสงค์ที่จะลดระดับเสียงที่ดังที่สุดของตัวเครื่องภายนอกอาคารลงประมาณ 4 dB(A)

หมายเหตุ

- ในขณะที่จัดการกับระบบการทำงานแบบเจียบ ประสิทธิภาพในการทำความเย็นอาจลดลง

การตั้งค่าระบบการทำงานแบบเจียบ

1. กดปุ่ม MENU เพื่อเข้าสู่การตั้งค่าเมนูและกดปุ่ม TEMP. เพื่อเลือกโหมดการทำงานไร้เสียง

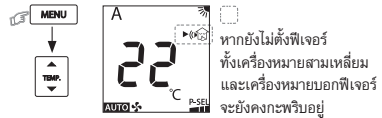

2. เข้าสู่ระบบการทำงานแบบเจียบ ด้วยการกดปุ่ม MENU เครื่องหมายสามเหลี่ยมจะหยุดกะพริบและเครื่องหมายไฟเจอร์จะกะพริบแทน



3. เลือกระบบการทำงานแบบเจียบด้วยการกดปุ่ม TEMP.

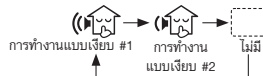

4. ยืนยันพีเจอร์ที่เลือกไว้ด้วยการกดปุ่ม MENU อีกครั้ง

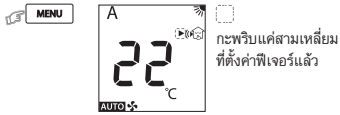

เมื่อพีเจอร์ที่เลือกไว้กลับสู่หน้าจอการเลือกเมนู เครื่องหมายสามเหลี่ยมจะกะพริบ

5. ออกจากหน้าจอการตั้งค่าเมนูด้วยการกดปุ่ม EXIT

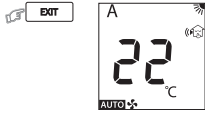

8.4 ระบบไฮเพาเวอร์

Hi-P

หากต้องการควบคุมอุณหภูมิห้องโดยอัตโนมัติเพื่อให้กระแสลมพัดเย็นและแรงขึ้นหรือทำความร้อน (ยกเว้นในโหมดลดความเร็วและพัดลมอย่างเดียว)

1. กดปุ่มเมนู (MENU) เพื่อเข้าสู่ส่วนเลือกเมนู จากนั้น ให้กดปุ่มปรับอุณหภูมิเพื่อ เลือกระบบไฮเพาเวอร์ (HI POWER)

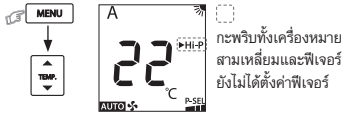

2. กดปุ่มเมนู (MENU) อีกครั้งเพื่อยืนยันพีเจอร์ที่เลือก



เมื่อพีเจอร์ที่เลือกไว้กลับสู่หน้าจอการเลือกเมนู เครื่องหมายสามเหลี่ยมจะกะพริบ

3. ออกจากหน้าจอการตั้งค่าเมนูด้วยการกดปุ่ม EXIT

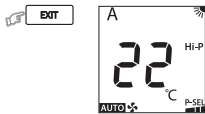

8.5 ระบบประหยัดพลังงาน

ECO

เมื่อต้องการควบคุมอุณหภูมิห้องแบบประหยัดพลังงาน (ยกเว้นในระบบ DRY และ FAN ONLY)

1. กดปุ่มเมนู (MENU) เพื่อเข้าสู่ส่วนเลือกเมนู จากนั้น ให้กดปุ่มปรับอุณหภูมิ (TEMP) เพื่อเลือกระบบประหยัดพลังงาน (ECO)



2. กดปุ่มเมนู (MENU) อีกครั้งเพื่อยืนยันพีเจอร์ที่เลือก



เมื่อพีเจอร์ที่เลือกไว้กลับสู่หน้าจอการเลือกเมนู เครื่องหมายสามเหลี่ยมจะกะพริบ

3. ออกจากหน้าจอการตั้งค่าเมนูด้วยการกดปุ่ม EXIT

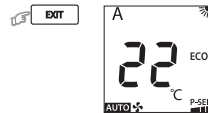

หมายเหตุ

- การทำความเย็น: อุณหภูมิจะเพิ่มขึ้น 1 องศา/ชั่วโมง ในช่วง 2 ชั่วโมง (เพิ่มสูงสุด 2 องศา)

8.6 การทำงาน TIMER OFF



ตั้งค่าเวลาปิดเมื่อเครื่องปรับอากาศทำงานอยู่

1. กดปุ่ม MENU เพื่อเข้าสู่การตั้งค่าเมนูและกดปุ่ม TEMP. เพื่อเลือก TIMER OFF

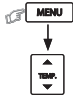

กะพริบทั้งเครื่องหมายสามเหลี่ยมและไฟเจอร์ ยังไม่ได้ตั้งค่าไฟเจอร์

2. เข้าสู่การตั้งเวลา ด้วยการกดปุ่ม MENU เครื่องหมายสามเหลี่ยมจะหยุดกะพริบและเครื่องหมายไฟเจอร์จะกะพริบแทน

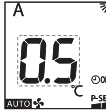

กะพริบเฉพาะชั่วโมง

3. เลือก TIMER OFF ด้วยการกดปุ่ม TEMP. สามารถเลือก TIMER OFF ได้ตั้งแต่ 0.5 - 12 ชั่วโมง

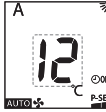

4. ยืนยัน TIMER OFF ด้วยการกดปุ่ม MENU

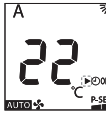

กะพริบแค่สามเหลี่ยมที่ตั้งค่าไฟเจอร์แล้ว

เมื่อไฟเจอร์ที่เลือกไว้กลับสู่หน้าจอการเลือกเมนู เครื่องหมายสามเหลี่ยมจะกะพริบ

5. ออกจากหน้าจอการตั้งค่าเมนูด้วยการกดปุ่ม EXIT

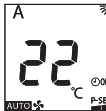

ยกเลิก TIMER OFF

6. ขณะที่ TIMER OFF ได้มีการตั้งค่าแล้ว (no.5) ให้กดปุ่ม MENU และกดปุ่ม TEMP. เพื่อเลือก TIMER OFF

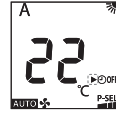

กะพริบแค่สามเหลี่ยมที่ตั้งค่าไฟเจอร์แล้ว

7. กดปุ่ม MENU อีกครั้งจะเป็นการยกเลิก TIMER OFF

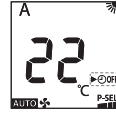

กะพริบทั้งเครื่องหมายสามเหลี่ยมและไฟเจอร์ ยังไม่ได้ตั้งค่าไฟเจอร์

8. ออกจากหน้าจอการตั้งค่าเมนูด้วยการกดปุ่ม EXIT

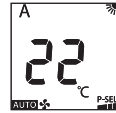

หมายเหตุ

- การตั้งเวลาจะถูกบันทึกไว้ เพื่อใช้งานในสภาวะเดียวกันในครั้งต่อไป

8.7 โหมดการทำงาน PURE (เครื่องสร้างประจุไอออน)

PURE

เพิ่มประสิทธิภาพในการดักจับสิ่งสกปรกในอากาศที่ถูกรังโดยเครื่องสร้างประจุไอออนที่ปนเปื้อน เช่น แบคทีเรีย กลิ่น ฝุ่น และ ไวรัส ที่ถูกดักจับและทำการยับยั้งด้วยเครื่องสร้างประจุไอออน

- กดปุ่ม MENU เพื่อเข้าสู่การตั้งค่าเมนูและกดปุ่ม TEMP. เพื่อเลือก PURE

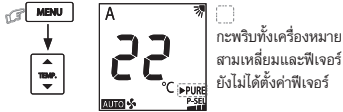

- ยืนยันไฟเจอร์ที่เลือกไว้ด้วยการกดปุ่ม MENU อีกครั้ง



เมื่อไฟเจอร์ที่เลือกไว้กลับสู่หน้าจอการเลือกเมนู เครื่องหมายสามเหลี่ยมจะกะพริบ

- ออกจากหน้าจอการตั้งค่าเมนูด้วยการกดปุ่ม EXIT

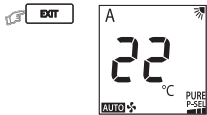

หมายเหตุ

- การทำงานของเครื่องสร้างประจุไอออนจะไม่กำจัดสารที่เป็นอันตรายจากควันบุหรี่ (คาร์บอนมอนอกไซด์ หรืออื่นๆ) ให้เปิดหน้าต่างเป็นครั้งคราวเพื่อระบายอากาศ
- การสะสมของสิ่งสกปรก ควัน หรือสภาพแวดล้อมที่ชื้นมาก อาจทำให้การทำงานของระบบฟอกอากาศแบบปล่อยประจุเกิดความผิดปกติได้ ในกรณีดังกล่าว แนะนำให้ทำความสะอาดระบบปรับอากาศ และปล่อยให้แห้งก่อนใช้งานอีกครั้ง

8.8 ระบบการเลือกใช้พลังงาน

P-SEL

ฟังก์ชันนี้จะถูกใช้เมื่อเครื่องตัดกระแสไฟฟ้ถูกใช้งานร่วมกับอุปกรณ์ไฟฟ้าอื่น ซึ่งระบบนี้จะจำกัดการใช้พลังงาน/พลังงานสูงสุดอยู่ที่ 100%, 75% หรือ 50% และสามารถใช้งานได้ด้วยระบบการเลือกใช้พลังงาน เบอร์เซ็นตียังต่ำยังเป็นการทำงานประหยัดพลังงานและยังเพิ่มอายุการใช้งานให้กับคอมเพรสเซอร์

หมายเหตุ

- เนื่องจากฟังก์ชัน POWER-SELECTION (ฟังก์ชันการเลือกใช้พลังงาน) จะจำกัดกระแสไฟฟ้สูงสุด อาจส่งผลให้ประสิทธิภาพในการทำความเย็นไม่เพียงพอ

- กดปุ่ม MENU เพื่อเข้าสู่การตั้งค่าเมนูและกดปุ่ม TEMP. เพื่อเลือก POWER SEL



- เข้าสู่การตั้งค่า POWER-SEL ด้วยการกดปุ่ม MENU อีกครั้ง

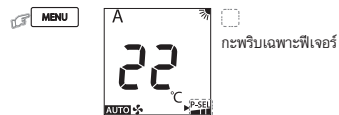

- เลือกระดับของ POWER-SEL ด้วยการกดปุ่ม TEMP.

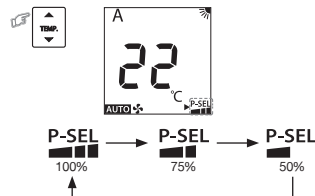

- ยืนยันระดับของ POWER-SEL ด้วยการกดปุ่ม MENU



เมื่อไฟเจอร์ที่เลือกไว้กลับสู่หน้าจอการเลือกเมนู เครื่องหมายสามเหลี่ยมจะกะพริบ

- ออกจากหน้าจอการตั้งค่าเมนูด้วยการกดปุ่ม EXIT

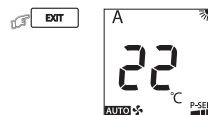





9 การปรับความสว่างหลอดไฟหน้าจอ

การลดความสว่างของหลอดไฟหน้า หรือปิดไฟหน้าจอ

- กดปุ่ม  ค้างไว้ประมาณ 3 วินาที จนระดับความสว่าง (d0, d1, d2 หรือ d3) จะปรากฏบนหน้าจอ LCD ของรีโมทคอนโทรล แล้วหยุดกดปุ่มดังกล่าว

- กดปุ่ม  หรือ  เพื่อปรับความสว่างได้ถึง 4 ระดับ

หน้าจอ LCD ของรีโมทคอนโทรล	หน้าจอการทำงาน	ความสว่าง
d3	 หลอดไฟจะสว่างเต็มที่	100%
d2	 หลอดไฟจะสว่าง 50%	50%
d1	 หลอดไฟจะสว่าง 50% และไฟแสดงการทำงานจะดับ	50%
d0	 ปิดหลอดไฟทุกหลอด	ปิดทุกหลอด

- ตามตัวอย่างของ d1 และ d0, หลอดไฟจะสว่างประมาณ 5 วินาที ก่อนที่จะดับ

10 ระบบทำงานชั่วคราว

ในกรณีที่วางรีโมทคอนโทรลผลิตที่หรือแบตเตอรี่หมด

- กดปุ่ม RESET เพื่อเปิดหรือปิดเครื่องปรับอากาศ โดยไม่ต้องใช้รีโมทคอนโทรล
- โหมดการทำงานตั้งไว้ที่ระบบอัตโนมัติ อุณหภูมิที่ตั้งล่วงหน้าอยู่ที่ 24°C ส่วนพัดลมจะทำงานที่ความเร็วอัตโนมัติ

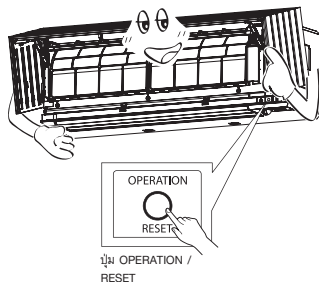

11 การตั้งค่าฟังก์ชันการเริ่มการทำงานใหม่อัตโนมัติ

ผลิตภัณฑ์นี้ถูกออกแบบมาให้สามารถเริ่มทำงานใหม่หลังไฟฟ้าขัดข้อง เครื่องจะเริ่มทำงานอีกครั้งในสภาวะเดิมได้โดยอัตโนมัติ

ข้อมูล

ผลิตภัณฑ์จัดส่งมาพร้อมกับการเปิดฟังก์ชันการเริ่มการทำงานใหม่อัตโนมัติ สามารถปิดฟังก์ชันการทำงานนี้ได้หากไม่ต้องการใช้งาน

วิธีการปิดระบบเริ่มทำงานใหม่อัตโนมัติ

- กดปุ่ม [RESET] บนตัวเครื่องภายในค้างไว้เป็นเวลา 3 วินาที (เสียงบี๊บ 3 ครั้ง แต่ไฟ OPERATION จะไม่กะพริบ)

วิธีการเปิดฟังก์ชันเริ่มการทำงานใหม่อัตโนมัติ

- กดปุ่ม [RESET] บนตัวเครื่องภายในค้างไว้เป็นเวลา 3 วินาที (เสียงบี๊บ 3 ครั้ง และไฟ OPERATION จะกะพริบ 5 ครั้ง/วินาทีเป็นเวลา 5 วินาที)

หมายเหตุ

- ในกรณีที่มีการตั้งเวลาเปิด หรือการตั้งเวลาปิด ระบบนี้จะไม่ทำงาน

เป็นระบบที่ช่วยป้องกันไม่ให้เกิดกลิ่นอับที่เกิดจากความชื้นสะสมในตัวเครื่องภายในอาคาร ระบบนี้จะทำงานโดยเปิดให้พัดลมทำงานเป็นเวลา 30 นาที หลังจากปิดการใช้งานเครื่องปรับอากาศ และจะหยุดเองโดยอัตโนมัติทำให้สามารถลดความชื้นในตัวเครื่องภายในได้

ข้อมูล

ผลิตภัณฑ์ที่จัดส่งมาพร้อมกับการปิดฟังก์ชันระบบทำความสะอาดอัตโนมัติสามารถเปิดฟังก์ชันการทำงานนี้ได้หากต้องการใช้งาน

วิธีการตั้งค่าการใช้งาน หรือยกเลิกการใช้งานระบบทำความสะอาดอัตโนมัติ

- กดปุ่ม  ที่รีโมทคอนโทรลเพื่อปิดการทำงานของเครื่องปรับอากาศ
- กดปุ่ม "CHECK" บนรีโมทคอนโทรล 1 ครั้ง (รูป ①) "00" จะแสดงขึ้นบนจอร์โมทคอนโทรล (รูป ②)

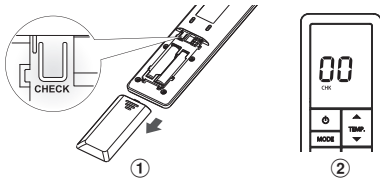

- ชี้รีโมทคอนโทรลไปที่ตัวเครื่องภายในอาคาร แล้วกดปุ่มลูกศรขึ้นบนรีโมทคอนโทรล

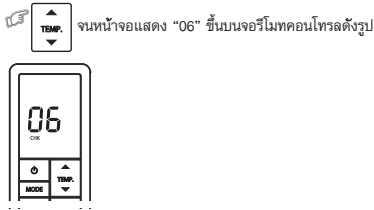

เมื่อทำตามขั้นตอนสำเร็จ ไฟแสดงสถานะ Timer  บริเวณด้านหน้าเครื่องภายในอาคารจะกะพริบ 5 ครั้ง/วินาที

- กดปุ่ม "RESET" บริเวณด้านหน้าเครื่องภายในอาคาร 1 ครั้ง

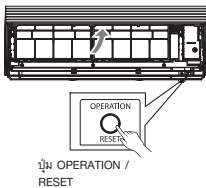

- ชี้รีโมทคอนโทรลไปที่ตัวเครื่องภายในอาคาร แล้วกดปุ่มลูกศรขึ้นบนรีโมทคอนโทรล

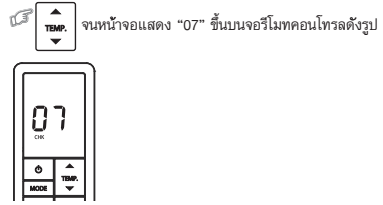



(ต้องทำภายใน 3 วินาทีหลังจากกดปุ่ม "RESET" ในข้อ 4.)

เมื่อทำตามขั้นตอนสำเร็จ ไฟแสดงสถานะ Timer  บริเวณด้านหน้าเครื่องภายในอาคารจะกะพริบช้าลงเป็น 1 ครั้ง/วินาที เครื่องปรับอากาศจะเข้าสู่โหมดให้เลือกใช้งาน หรือยกเลิกใช้งานระบบทำความสะอาดอัตโนมัติ

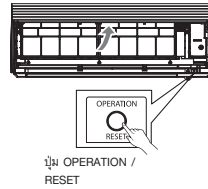
- เมื่อเข้าสู่โหมดนี้แล้ว ทุกๆ ครั้งทีกดปุ่ม "RESET" ที่ด้านหน้าเครื่องปรับอากาศภายในอาคาร 1 ครั้ง จะเป็นการสลับการเลือกที่จะใช้งาน หรือยกเลิกใช้งานระบบทำความสะอาดอัตโนมัติ โดยไฟสถานะด้านหน้าเครื่องปรับอากาศภายในอาคารจะเปลี่ยนไปตามสถานะของฟังก์ชันตามตารางด้านล่าง



สถานะของฟังก์ชันระบบทำความสะอาดอัตโนมัติ	สถานะไฟ Timer 	สถานะไฟ Operation 
ใช้งาน	ไม่แสดงไฟ	กะพริบ 1 ครั้ง/วินาที
ยกเลิกใช้งาน	กะพริบ 1 ครั้ง/วินาที	กะพริบ 1 ครั้ง/วินาที

- กดปุ่ม  ที่รีโมทคอนโทรล 1 ครั้ง เพื่อยืนยันการเลือก จากนั้นใช้งานเครื่องปรับอากาศได้ตามปกติ

13 การทำงานและสมรรถนะ

- คุณสมบัติการป้องกันสามนาทีก่อนเปิดเครื่องปรับอากาศไม่ทำงาน 3 นาที เมื่อมีการรีเซ็ตหรือกดปุ่มหรือเมื่อเปิดเครื่อง
- เสียงแตกเบาๆ อาจเกิดขึ้นขณะทำงาน ซึ่งเป็นเรื่องปกติเพราะเสียงดังกว่าอาจเกิดขึ้นเพราะการขยายตัว/หดตัวของพลาสติก

สภาวะการทำงานของเครื่องปรับอากาศ

การทำงาน	อุณหภูมิ	อุณหภูมิภายนอก	อุณหภูมิห้อง
การทำงานเย็น		-10°C ~ 46°C	21°C ~ 32°C
การลดความชื้น		-10°C ~ 46°C	17°C ~ 32°C

14 การแก้ไขปัญหา (จุดที่ต้องตรวจสอบ)

เครื่องปรับอากาศไม่ทำงาน	การทำงานเย็นไม่มีประสิทธิภาพต่ำ
<ul style="list-style-type: none"> สวิตช์ชนิดเปิดการทำงาน (OFF) เซอร์กิตเบรกเกอร์เปิดการทำงานเพื่อตัดไฟ กระแสไฟฟ้าไม่ไหล ตัวตั้งเวลาเปิดถูกตั้งค่าไว้ 	<ul style="list-style-type: none"> แผ่นกรองฝุ่นมีฝุ่นสะสมหนาแน่น มีการตั้งค่าอุณหภูมิไม่เหมาะสม มีการเปิดหน้าต่างหรือประตูไว้ ช่องเข้าหรือทางออกอากาศถูกปิดกั้น ความเร็วพัดลมต่ำเกินไป โหมดการทำงานคือ FAN หรือ DRY ฟังก์ชัน POWER SELECTION ถูกตั้งไว้ที่ 75% หรือ 50% (ฟังก์ชันนี้ขึ้นอยู่กับการทำงานบนรีโมทคอนโทรล)

15 การเลือกรีโมทคอนโทรล A-B

สำหรับแยกการใช้รีโมทคอนโทรลควบคุมการทำงานของเครื่องปรับอากาศแต่ละตัวในกรณีที่ติดตั้งเครื่องปรับอากาศสองเครื่องไว้ใกล้กัน

การตั้งรีโมทคอนโทรลแบบไร้สาย B

- กดปุ่ม RESET บนตัวเครื่องภายในเพื่อเปิดเครื่องปรับอากาศ
- ชี้รีโมทคอนโทรลไปที่ตัวเครื่องภายใน
- กดปุ่ม ที่ด้านหลังของรีโมทคอนโทรล จากนั้นจะมีเครื่องหมาย "00" แสดงบนจอแสดงผล (รูป 1)
- กดปุ่ม ในขณะที่ยกปุ่ม ค้างไว้ สัญลักษณ์ "B" จะแสดงขึ้นบนหน้าจอ และข้อความ "00" จะหายไป และเครื่องปรับอากาศจะปิดการทำงาน พร้อมทั้งบันทึกรีโมทคอนโทรล B ไว้ในหน่วยความจำ (รูป 2)

หมายเหตุ: 1. ทำตามขั้นตอนด้านบนเพื่อตั้งคำรีโมทคอนโทรลเป็นรีโมทคอนโทรล A

- "A" จะไม่แสดงขึ้นบนหน้าจอรีโมทคอนโทรลรูปแบบ A
- ค่าที่ตั้งมาจากโรงงานคือ A

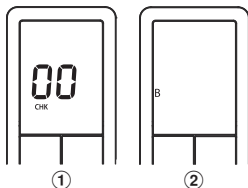

16 ไม้ตกแต่ง

- ตะแกรงของมุ้ง (ตะแกรงไม้) ของผลิตภัณฑ์นี้ทำจากไม้จริง สวดลายและโทนสีของไม้จะแตกต่างกันไป ทำให้ไม้แต่ละชิ้นมีเอกลักษณ์เฉพาะตัว ซึ่งเป็นลักษณะตามธรรมชาติของไม้
- ไม่มีการเปลี่ยนแปลงอยู่ตลอดเวลา ซึ่งส่งผลต่อขนาด สี และโครงสร้างของเนื้อไม้ ลักษณะของไม้จะยังคงมีการเปลี่ยนแปลงไปตลอดอายุการใช้งานของผลิตภัณฑ์
- การดูแลและใช้งานตะแกรงไม้อย่างถูกวิธีเป็นสิ่งสำคัญ
- เพื่อให้ตะแกรงไม้ของผลิตภัณฑ์นี้คงความสวยงามและมีอายุการใช้งานยาวนาน โปรดปฏิบัติตามคำแนะนำในการดูแลรักษาต่อไปนี้

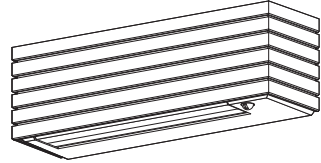

การบำรุงรักษาและอายุการใช้งาน

- ควรหมั่นทำความสะอาดทั้งที่เมื่อมีฝุ่นสะสมบนพื้นผิวเพื่อเป็นการบำรุงรักษาและยืดอายุการใช้งานของเนื้อไม้
- โปรดใช้ความระมัดระวังเป็นพิเศษในการทำความสะอาดส่วนที่เป็นไม้ตกแต่ง
- ขจัดฝุ่นออกจากส่วนไม้ตกแต่งโดยใช้ไม้ปัดฝุ่น หรือเครื่องดูดฝุ่นที่มีหัวดูดขนนุ่มสำหรับทำความสะอาดเฟอร์นิเจอร์ หรือใช้ผ้าขนหนูแห้งเช็ด

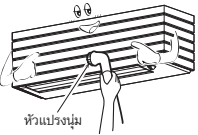

หมายเหตุ

- เนื่องจากลักษณะตามธรรมชาติของไม้ ตะแกรงไม้แต่ละชิ้นจะมีผลหลายเนื้อไม้และโทนสีที่เปลี่ยนแปลงเล็กน้อยเฉพาะตัว
- สีของไม้อาจเปลี่ยนแปลงเล็กน้อยตามกาลเวลา และเป็นเรื่องปกติที่ไม่ธรรมชาติจะมีสีเข้มขึ้นเล็กน้อยเมื่อผ่านการใช้งาน

ข้อควรระวัง

- เนื้อไม้อาจมีการขยายตัวหรือหดตัวไปตามความแตกต่างของอุณหภูมิและความชื้น
- ควรติดตั้งผลิตภัณฑ์ให้ห่างจากแหล่งกำเนิดความร้อนโดยตรงอย่างน้อย 2 m (เช่น เครื่องทำความร้อน, หม้อน้ำ หรือเตาดีเซล เป็นต้น)
- การปล่อยให้ตะแกรงไม้สัมผัสกับแสงแดดโดยตรงอาจทำให้สีเดิมซีดจางและเกิดการบิดงอหรือเสียหายได้
- โปรดอย่าใช้ผ้าเปียกในการทำความสะอาดตะแกรงไม้
- หากมีของเหลวหกใส่พื้นผิวไม้ ให้รีบเช็ดออกโดยเร็วที่สุด
- ห้ามนำตะแกรงไม้ไปแช่น้ำโดยเด็ดขาด
- ห้ามใช้แอลกอฮอล์, น้ำมันเบนซิน, เบนซิน, น้ำมัน, น้ำยาเช็ดกระจก, ผงขัด หรือสารละลายที่มีฤทธิ์กัดกร่อนในการทำความสะอาด
- ซึ่งอาจทำให้ผลิตภัณฑ์เสียหายได้
- ห้ามใช้ผ้าเช็ดฝุ่นที่ขูดสารเคมีในการเช็ด หรือวางวัสดุกัดล้างทิ้งไว้บนตัวเครื่องเป็นเวลานาน
- เพราะอาจทำให้พื้นผิวของตะแกรงไม้เสียหายหรือสีซีดจางได้
- ห้ามใช้แปรงขัดโลหะ หรือแปรงแข็งชนิดอื่น

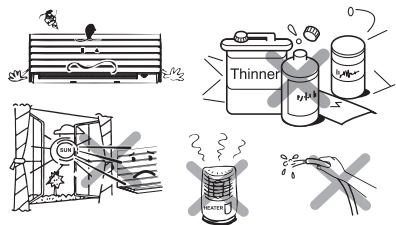

17 การเชื่อมต่อไร้สายแบบ LAN

Carrier In The Air

ไปที่แอปพลิเคชันสโตร์บนอุปกรณ์ของคุณเพื่อดาวน์โหลดและติดตั้งแอปพลิเคชัน Carrier In The Air



แอปพลิเคชัน

คำสำคัญ : Carrier In The Air

เกี่ยวกับ Carrier In The Air

- Carrier In The Air สามารถควบคุมการทำงานของเครื่องปรับอากาศด้วยส്മาร์ทโฟนหรือแท็บเล็ต (อุปกรณ์พกพา) ผ่านการเชื่อมต่ออินเทอร์เน็ต
- ควบคุมได้ทุกที่ด้วยซอฟต์แวร์ควบคุมการทำงานแบบระบบคลาวด์ และอุปกรณ์พกพา สามารถตั้งค่าและตรวจสอบการทำงานของเครื่องปรับอากาศผ่านการเชื่อมต่ออินเทอร์เน็ต
- ทุกท่านสามารถควบคุมได้สูงสุด 5 บัญชีผู้ใช้ต่ออุปกรณ์รับ-ส่งสัญญาณไร้สายหนึ่งตัว (ใช้ 1 อีเมลในการลงทะเบียน)
- การควบคุมระบบเครื่องปรับอากาศหลายจุด หนึ่งในบัญชีผู้ใช้สามารถควบคุมเครื่องปรับอากาศได้ถึง 16 เครื่อง
- การควบคุมแบบเป็นกลุ่ม
 - สามารถสร้างและควบคุมเครื่องปรับอากาศได้ 3 กลุ่ม
 - สามารถควบคุมเครื่องปรับอากาศได้สูงสุด 16 เครื่องต่อกลุ่ม



การสนับสนุนแอปพลิเคชัน Carrier In The Air



iOS : 9.0 ขึ้นไป



Android : เวอร์ชัน 5.0 ขึ้นไป

หมายเหตุ

- อุปกรณ์รับ-ส่งสัญญาณสามารถลงทะเบียนได้หนึ่งอีเมล หากลงทะเบียนด้วยอีเมลใหม่ อีเมลปัจจุบันจะไม่สามารถใช้งานได้
- 1 อีเมลแอดเดรสสามารถใช้งานได้สูงสุด 5 เครื่อง เพื่อใช้ควบคุมเครื่องปรับอากาศเครื่องเดียวกัน

ขั้นตอนการลงทะเบียน

เปิดแอปพลิเคชันและทำตามขั้นตอนการลงทะเบียนผู้ใช้

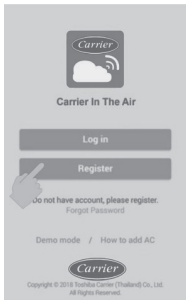

1. เลือก Register

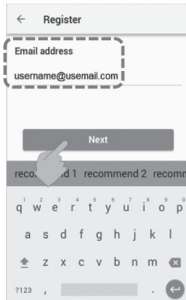

2. กรอกอีเมลแอดเดรส

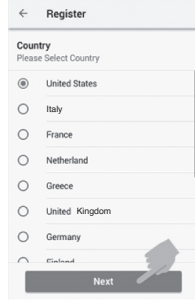

3. เลือกประเทศ



4. ป้อนชื่อผู้ใช้

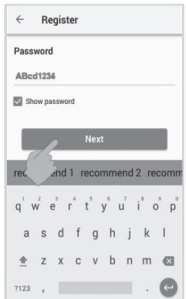

5. ป้อนรหัสผ่าน 6-10 ตัว โดยมีทั้งตัวอักษรและตัวเลข

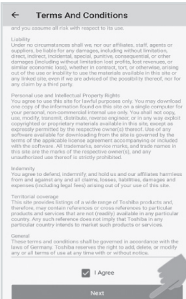

6. ตรวจสอบข้อกำหนดและเงื่อนไข

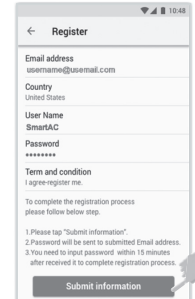

7. ยืนยันข้อมูล



8. ข้อมูลจะถูกส่งไปยังอีเมลให้คลิกที่ลิงก์เพื่อยืนยัน

เข้าสู่ระบบแอปพลิเคชัน Carrier In The Air

- 1 เชื่อมต่ออุปกรณ์รับ-ส่งสัญญาณไร้สายกับเครื่องปรับอากาศและเปิดแหล่งจ่ายไฟ

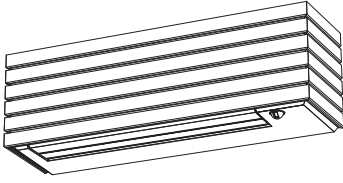

ชนิดติดตั้งในเครื่อง, อุปกรณ์รับส่งสัญญาณไร้สายติดตั้งมาพร้อมกับตัวเครื่องแล้ว

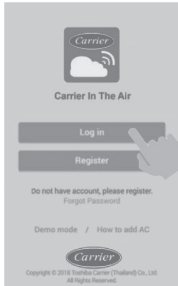

- 2 เปิดแอปพลิเคชันและเลือก Log in

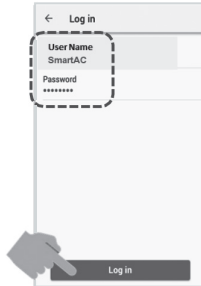

- 3 ป้อนชื่อผู้ใช้และรหัสผ่าน

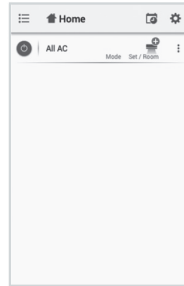

- 4 เข้าสู่ระบบสำเร็จ

เพิ่มอุปกรณ์รับส่งสัญญาณไร้สายสำหรับการควบคุมโดยแอปพลิเคชัน Carrier In The Air



- 1 เลือก "Add AC (Adapter)" ตามที่แสดงด้านบน

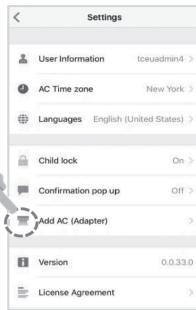

- 2 เลือกวิธีการเชื่อมต่อ AC (adapter)

อุปกรณ์รับส่งสัญญาณไร้สายที่ติดตั้งภายในเครื่อง
อุปกรณ์รับส่งสัญญาณไร้สายทำงานด้วยรีโมทคอนโทรลและการสแกนโดยอัตโนมัติ

หมายเหตุ

ในกรณีที่มีการเปลี่ยนเราเตอร์ Wi-Fi, ชื่อเครือข่ายไร้สาย Wi-Fi (SSID), รหัสผ่านของเราเตอร์ Wi-Fi, อีเมลที่ลงทะเบียนไว้ หรือเปลี่ยนอะแดปเตอร์ไร้สาย ผู้ใช้จะต้องรีเซ็ตเป็นค่าจากโรงงาน และดำเนินการเพิ่มอะแดปเตอร์ไร้สายอีกครั้ง

1. ขั้นตอนการรีเซ็ตเป็นค่าจากโรงงาน

ชนิดติดตั้งในเครื่อง: กดปุ่ม MODE บนรีโมทคอนโทรลเป็นเวลา 5 วินาที แล้วกด TEMP. DOWN 1 ครั้ง จากนั้นเปิดใช้งานโหมด "dL" โดยกดปุ่ม MODE อีกครั้ง

2. การเพิ่มกระบวนกรอะแดปเตอร์ไร้สาย

ชนิดติดตั้งในเครื่อง: กดปุ่ม MODE บนรีโมทคอนโทรลเป็นเวลา 5 วินาทีเพื่อเปิดใช้งานโหมด "AP"

เพิ่มอุปกรณ์รับส่งสัญญาณไร้สายสำหรับการควบคุมโดยแอปพลิเคชัน Carrier In The Air

③ เชื่อมต่อ AC (adapter)

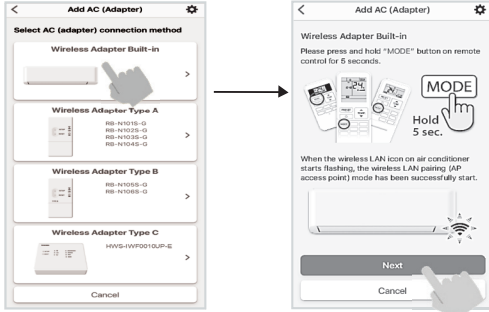

④ อุปกรณ์รับส่งสัญญาณไร้สายทำงานด้วยรีโมทคอนโทรล

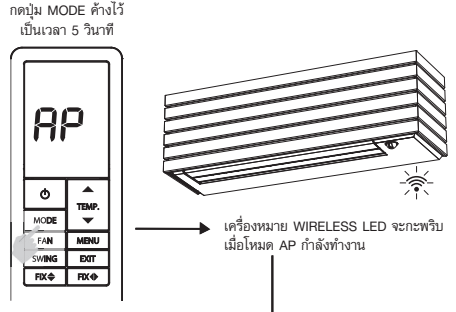

⑥ เสร็จสิ้นการเพิ่มเครื่องปรับอากาศ

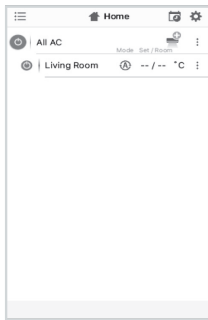

⑦ เชื่อมต่อสำเร็จ

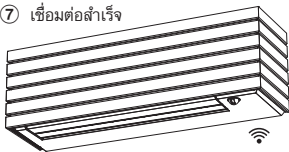

ไฟเตือนอุปกรณ์รับส่งสัญญาณไร้สายจะหยุดกะพริบ

⑤ เชื่อมต่อกับเราเตอร์ Home Wi-Fi



แอปพลิเคชัน Carrier In The Air

หน้าจอหลัก

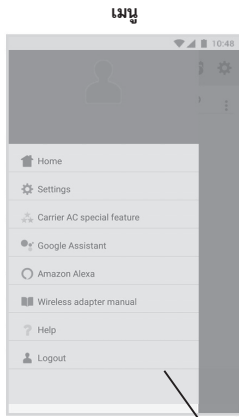

การกำหนดค่ารายสัปดาห์



การตั้งค่า

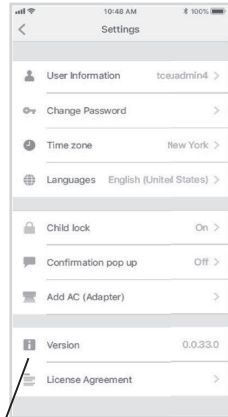

- เปิด/ปิด เครื่องปรับอากาศทุกตัว
- เปิด/ปิด เครื่องปรับอากาศเป็นกลุ่ม
- เปิด/ปิด เครื่องปรับอากาศแต่ละตัว
- ชื่อกลุ่ม
- อุปกรณ์ AC ออฟไลน์
- คำอธิบายรหัสแจ้งเตือน (ขึ้นแจ้งเตือน)

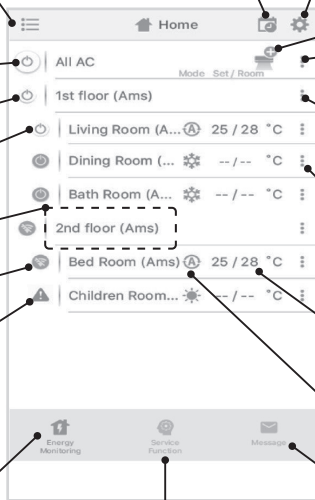

- เพิ่มเครื่องปรับอากาศ
- เมนูย่อยของเครื่องปรับอากาศทุกตัว
 - เพิ่มกลุ่ม
 - ลบกลุ่ม
 - การตั้งค่าการทำงาน
- กลุ่มเมนูย่อย
 - เลือกเครื่องปรับอากาศ
 - เปลี่ยนชื่อ
 - การตั้งค่าการทำงาน
- เมนูย่อยของเครื่องปรับอากาศ
 - การตั้งค่าการทำงาน
 - เปลี่ยนชื่อ
 - ลบเครื่องปรับอากาศ
- การตั้งค่าอุณหภูมิ / อุณหภูมิห้องตามจริง
- โหมดการทำงานปัจจุบันของเครื่องปรับอากาศแต่ละตัว

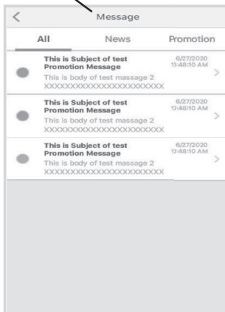
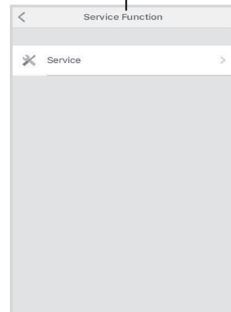
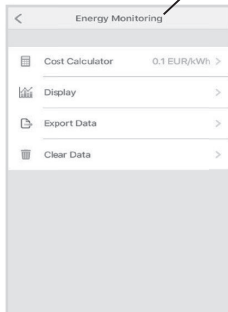

การตั้งค่าเงื่อนไขและโหมด

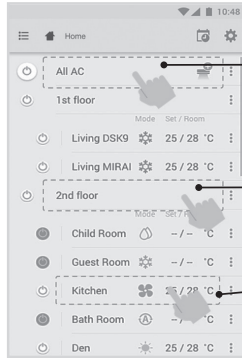

เข้าสู่โหมดการทำงานของเครื่องปรับอากาศทุกตัว

เข้าสู่โหมดการทำงานของเครื่องปรับอากาศแบบเป็นกลุ่ม

เข้าสู่โหมดการทำงานของเครื่องปรับอากาศแต่ละตัว

เลือกโหมดสำหรับแอปพลิเคชัน Carrier In The Air

มีให้เลือก 5 โหมด

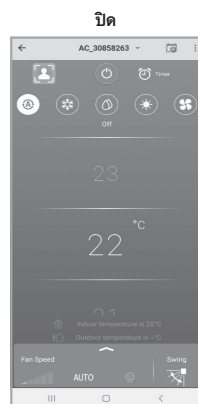
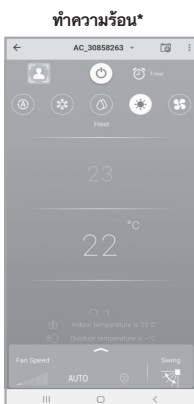
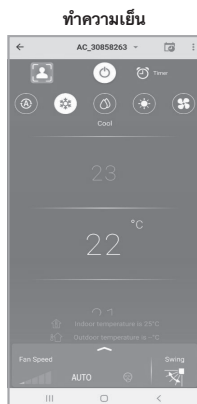

* โหมดทำความร้อน สามารถใช้ได้เฉพาะผลิตภัณฑ์ที่มีโหมดนี้เท่านั้น

การตั้งค่าในโหมดการทำงาน

เลือกโหมด (Select Mode)

แต่เพื่อเลือกเครื่องปรับอากาศ (But to select the air conditioner)

การกำหนดค่ารายสัปดาห์ (Weekly setting)

ตั้งค่า Timer OFF-ON ตั้งแต่ 30 นาที - 12 ชั่วโมง (Set Timer OFF-ON from 30 minutes - 12 hours)

Smart Sensing set

On Smart sensing

เลือก ลมเป่าหัว/ไม่เป่าหัว หรือ ตรวจจับการเคลื่อนไหว (Select head blowing/not blowing or motion detection)

ตั้งค่าความเร็วพัดลม (Set fan speed)

พีเจอร์ทิเคส (Pilot key)

การตั้งค่าอุณหภูมิ (Temperature setting)

อุณหภูมิภายในอาคาร (Indoor temperature)

อุณหภูมิภายนอกอาคาร (Outdoor temperature)

ตั้งค่าบ้านเกิด (Set home mode)

ตั้งค่า Timer ON ได้จากโหมดปิดเท่านั้น (Set Timer ON only from the off mode)

โหมดปิด (Off mode)

การทำงานแบบเป็นกลุ่ม

สูงสุด 3 กลุ่ม
1 กลุ่มได้สูงสุดถึง 16 เครื่อง
เพิ่มกลุ่ม

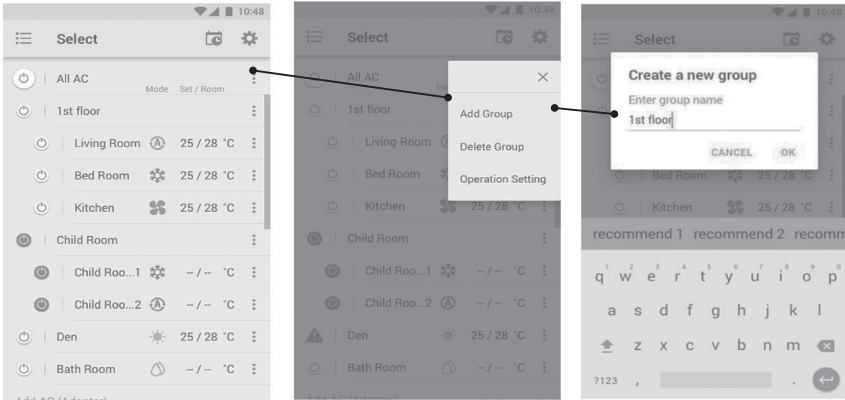

เพิ่มเครื่องปรับอากาศในกลุ่ม

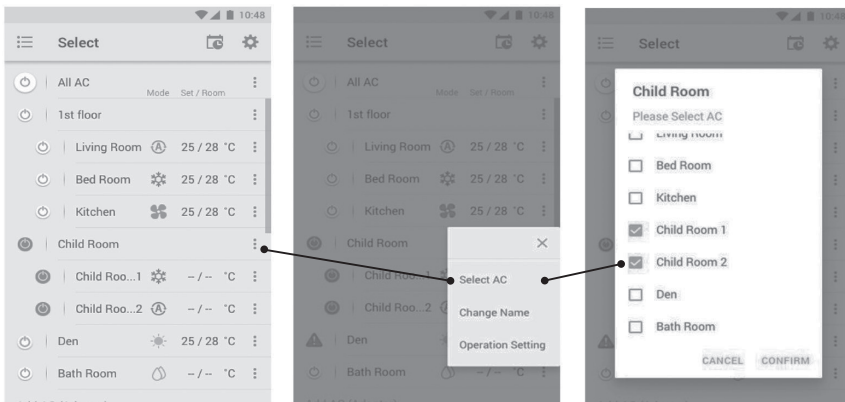

ลบเครื่องปรับอากาศในกลุ่ม



ตั้งค่ากำหนดการแบบรายสัปดาห์

เลือกวัน วันจันทร์ - วันอาทิตย์

กำหนดการแบบรายสัปดาห์ของเครื่องปรับอากาศทุกตัว

กำหนดการแบบรายสัปดาห์ของเครื่องปรับอากาศทุกตัว

เลือกเวลา

กำหนดการแบบรายสัปดาห์ของเครื่องปรับอากาศแต่ละตัว

เลือกโหมด

เลือกโปรแกรมให้ทำงานด้วยการเลือกที่กล่องตัวเลือก

ยกเลิกกำหนดการแบบรายสัปดาห์

กำหนดการแบบรายสัปดาห์ ตั้งค่าไว้แต่ไม่ทำงาน

กำหนดการแบบรายสัปดาห์ ตั้งค่าไว้และกำลังทำงาน

กำหนดการแบบรายสัปดาห์ที่ไม่ได้ตั้งค่า

การตรวจสอบการใช้พลังงาน

เลือกห้องสำหรับการตรวจสอบการใช้พลังงาน

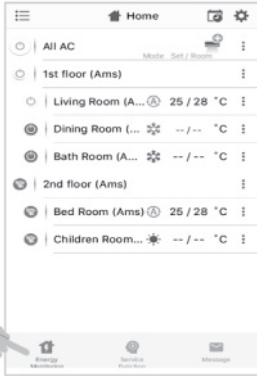

① เลือกการตรวจสอบการใช้พลังงาน
ตั้งค่าการคำนวณค่าใช้จ่ายและค่าเงิน

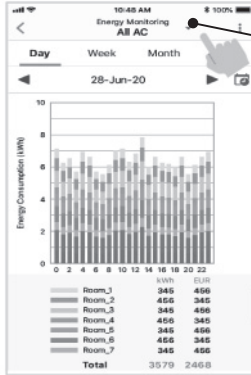

② หน้าจอการตรวจสอบการใช้พลังงาน

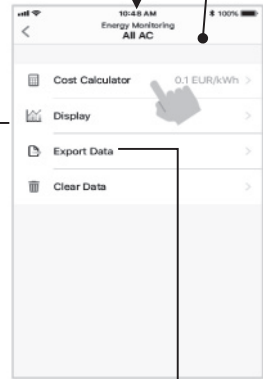
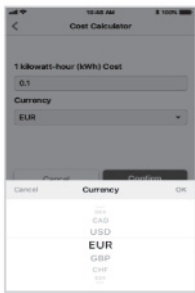
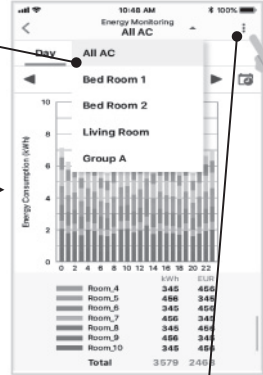

เลือกหน้าจอการตรวจสอบการใช้พลังงาน

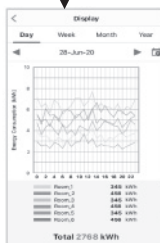
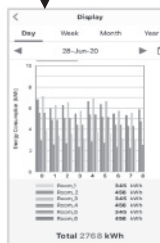
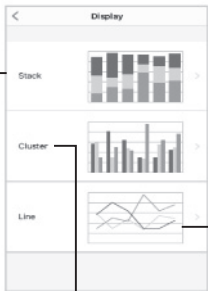

ส่งออกข้อมูลและส่งต่อด้วยอีเมล

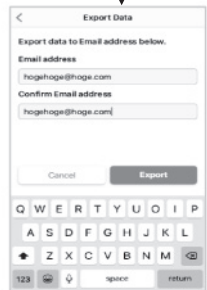

- การใช้พลังงานที่แสดงเป็นเพียงแค่อุปกรณ์ที่ได้รับการคำนวณเบื้องต้นเท่านั้น ซึ่งอาจมีความแตกต่างจากผลลัพธ์ที่วัดโดยทาวเวอร์มิเตอร์

ในกรณีที่ปัญหาสามารถตรวจสอบได้จากเมนูช่วยเหลือ

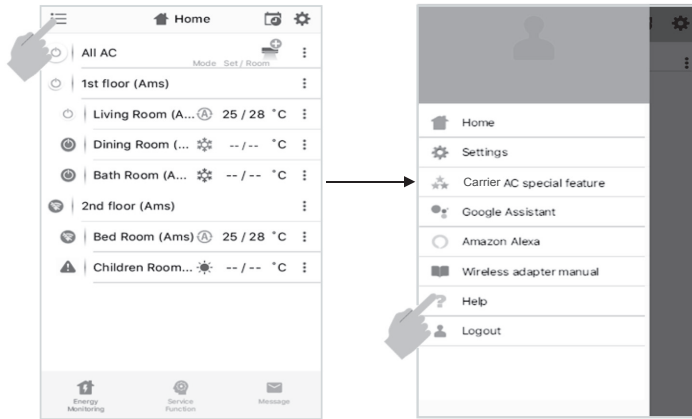

หมายเหตุ

- ต้องให้ช่างติดตั้งหรือผู้ให้บริการที่ชำนาญการเป็นผู้ติดตั้ง รักษาซ่อมบำรุงและถอดอุปกรณ์รับส่งสัญญาณไร้สาย
- ติดต่อผู้แทนจำหน่ายหรือศูนย์บริการเมื่ออุปกรณ์ทำงานผิดปกติ



CARRIER AIR CONDITIONING (THAILAND) CO., LTD.

144/9 MOO 5, BANGKADI INDUSTRIAL PARK, TIVANON ROAD, TAMBOL BANGKADI, AMPHUR MUANGPATHUMTHANI, PATHUMTHANI 12000, THAILAND